

Split-type room air conditioner

User Manual

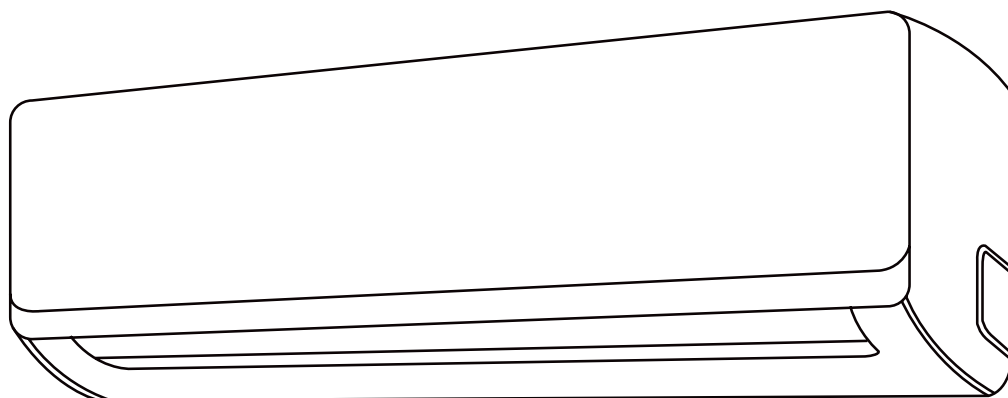

BBVCM 090 | BBVCM 091 | BBVCM 120 | BBVCM 121
BBVCM 180 | BBVCM 181 | BBVCM 240 | BBVCM 241

EN

beko



Please read this user manual first!

Dear Customer,

Thank you for preferring a Beko product. We hope that you get the best results from your product which has been manufactured with high quality and state-of-the-art technology. Therefore, please read this entire user manual and all other accompanying documents carefully before using the product and keep it as a reference for future use. If you handover the product to someone else, give the user manual as well. Follow all warnings and information in the user manual.

Meanings of the symbols

Following symbols are used in the various section of this manual:

	Important information or useful hints about usage.
	Warning for hazardous situations with regard to life and property.



This product has been produced in environmentally friendly, modern facilities

Complies with the WEEE Regulation.



Does not contain PCB.

CONTENTS

1	Safety instructions	4
2	Unit specifications and features	7
2.1	Unit parts	7
2.2	Achieving optimal performance	8
2.3	Inverter split type	8
2.4	Fixed-speed type	9
2.5	Other features	9
3	Manual operation (without remote)	14
3.1	How to operate your unit without the remote control	14
4	Care and maintenance	15
4.1	Cleaning your indoor unit	15
4.2	Cleaning your air filter	15
4.3	Air filter reminders (optional)	17
4.3.1	Air filter cleaning reminder	17
4.3.2	Air filter replacement reminder	17
4.4	Maintenance - long periods of non-use	18
4.5	Maintenance - pre-season inspection	19
5	Troubleshooting	20
5.1	Common issues	20
5.2	Troubleshooting	22
6	European disposal guidelines	24
7	Specification	25

1 Safety instructions

Read safety precautions before installation

Incorrect installation due to ignoring instructions can cause serious damage or injury.

The seriousness of potential damage or injuries is classified as **Warning**.

Warning

- This appliance can be used by children aged from 8 years and above and persons with reduced physical, sensory or mental capabilities or lack of experience and knowledge if they have been given supervision or instruction concerning use of the appliance in a safe way and understand the hazards involved. Children shall not play with the appliance. Cleaning and user maintenance shall not be made by children without supervision.

Installation warnings

- Ask an authorized dealer to install this air conditioner. Inappropriate installation may cause water leakage, electric shock, or fire.
- All repairs, maintenance and relocation of this unit must be performed by an authorized service technician. Inappropriate repairs can lead to serious injury or product failure.

Warnings for product use

- If an abnormal situation arises (like a burning smell), immediately turn off the unit and pull the power plug. Call your dealer for instructions to avoid electric shock, fire or injury.
- **Do not** insert fingers, rods or other objects into the air inlet or outlet. This may cause injury, since the fan may be rotating at high speeds.

1 Safety instructions

- **Do not** use flammable sprays such as hair spray, lacquer or paint near the unit. This may cause fire or combustion.
- **Do not** operate the air conditioner in places near or around combustible gases. Emitted gas may collect around the unit and cause explosion.
- **Do not** operate the air conditioner in a wet room (e.g., bathroom or laundry room). This can cause electrical shock and cause the product to deteriorate.
- **Do not** expose your body directly to cool air for a prolonged period of time.

Electrical warnings

- Only use the specified power cord. If the power cord is damaged, it must be replaced by the manufacturer or certified service agent.
- Keep power plug clean. Remove any dust or grime that accumulates on or around the plug. Dirty plugs can cause fire or electric shock.
- **Do not** pull power cord to unplug unit. Hold the plug firmly and pull it from the outlet. Pulling directly on the cord can damage it, which can lead to fire or electric shock.
- **Do not** use an extension cord, manually extend the power cord, or connect other appliances to the same outlet as the air conditioner. Poor electrical connections, poor insulation, and insufficient voltage can cause fire.

Cleaning and maintenance warnings

- Turn off the device and pull the plug before cleaning. Failure to do so can cause electrical shock.

1 Safety instructions

- **Do not** clean the air conditioner with excessive amounts of water.
- **Do not** clean the air conditioner with combustible cleaning agents. Combustible cleaning agents can cause fire or deformation.

Warning

- If the air conditioner is used together with burners or other heating devices, thoroughly ventilate the room to avoid oxygen deficiency.
- Turn off the air conditioner and unplug the unit if you are not going to use it for a long time.
- Turn off and unplug the unit during storms.
- Make sure that water condensation can drain unhindered from the unit.
- **Do not** operate the air conditioner with wet hands. This may cause electric shock.
- **Do not** use device for any other purpose than its intended use.
- **Do not** climb onto or place objects on top of the outdoor unit.
- **Do not** allow the air conditioner to operate for long periods of time with doors or windows open, or if the humidity is very high.

2 Unit specifications and features

2.1 Unit parts

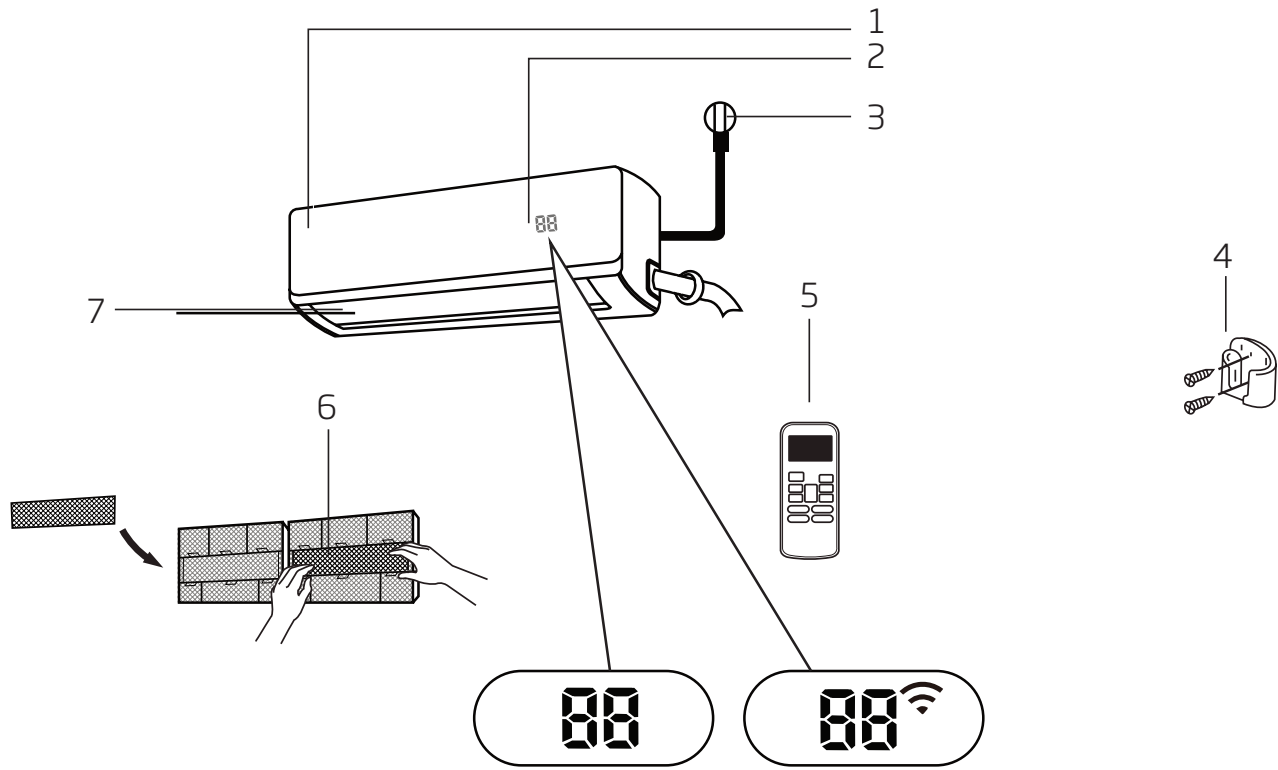

1. Front Panel
2. Display window
3. Power Cable (Some Units)
4. Remote control Holder (Some Units)
5. Remote Control
6. Functional Filter (On Front of Main Filter - Some Units)
7. Louver

Display code meanings

"00" for 3 seconds when:

- TIMER ON is set
- FRESH, SWING, TURBO, SILENCE or SOLAR PV ECO features are turned on

"0F" for 3 seconds when:

- TIMER OFF is sett
- FRESH, SWING, TURBO, SILENCE or SOLAR PV ECO features are turned off

"cF" when anti-cold air feature is turned on

"dF" when defrosting

"Sc" when unit is self-cleaning

"FP" when freeze protection is turned on

2 Unit specifications and features

"" when wireless Control feature is activated (some units)

"" When ECO function(optional) is activated, the  illuminates gradually one by one as ------..... in one second interval.

In Fan mode, the unit will display the room temperature.

In other modes, the unit will display your temperature setting.



Note: A guide on using the infrared remote is not included in this literature package.

2.2 Achieving optimal performance

Optimal performance for the COOL, HEAT, and DRY modes can be achieved in the following temperature ranges. When your air conditioner is used outside of these ranges, certain safety protection features will activate and cause the unit to perform less than optimally.

2.3 Inverter split type

	COOL mode	HEAT mode	DRY mode
Room temperature	17°C - 32°C (63°F - 90°F)	0°C - 30°C (32°F - 86°F)	10°C - 32°C (50°F - 90°F)
Outdoor temperature	0°C - 50°C (32°F - 122°F)	-15°C - 30°C (5°F - 86°F)	0°C - 50°C (32°F - 122°F)
	-15°C - 50°C (5°F - 122°F) (For models with low temp. cooling systems.)		
	0°C - 60°C (32°F - 140°F) (For special tropical models)		0°C - 60°C (32°F - 140°F) (For special tropical models)

For outdoor units with auxiliary electric heater

When outside temperature is below 0°C (32°F), we strongly recommend keeping the unit plugged in at all time to ensure smooth ongoing performance.

2 Unit specifications and features

2.4 Fixed-speed type

	COOL mode	HEAT mode	DRY mode
Room temperature	17° - 32°C (63° - 90°F)	0° - 30°C (32° - 86°F)	10° - 32°C (50° - 90°F)
Outdoor temperature	18° - 43°C (64° - 109°F)	-7° - 24°C (19° - 75°F)	11° - 43°C (52° - 109°F)
	-7° - 43°C (19° - 109°F) (For models with low-temp cooling systems)		18° - 43°C (64° - 109°F)
	18° - 54°C (64° - 129°F) (For special tropical models)		18° - 54°C (64° - 129°F) (For special tropical models)

To further optimize the performance of your unit, do the following:

- Keep doors and windows closed.
- Limit energy usage by using TIMER ON and TIMER OFF functions.
- Do not block air inlets or outlets.
- Regularly inspect and clean air filters.

For a detailed explanation of each function, refer to the **Remote Control Manual**.

2.5 Other features

• Auto-restart

If the unit loses power, it will automatically restart with the prior settings once power has been restored.

• Anti-mildew (some units)

When turning off the unit from COOL, AUTO (COOL), or DRY modes, the air conditioner will continue operate at very low power to dry up condensed water and prevent mildew growth.

• Wireless control (some units)

Wireless control allows you to control your air conditioner using your mobile phone and a Wireless connection.

• Louver angle memory (some units)

When turning on your unit, the louver will automatically resume its former angle.

• Refrigerant leakage detection (some units)

The indoor unit will automatically display "EC" when it detects refrigerant leakage.

For a detailed explanation of your unit's advanced functionality (such as TURBO mode and its self-cleaning functions), refer to the **Remote Control Manual**.

2 Unit specifications and features



Note:

Illustrations in this manual are for explanatory purposes. The actual shape of your indoor unit may be slightly different. The actual shape shall prevail.

- **Setting angle of air flow**

Setting vertical angle of air flow

While the unit is on, use the **SWING/DIRECT** button to set the direction (vertical angle) of airflow.

1. Press the **SWING/DIRECT** button once to activate the louver. Each time you press the button, it will adjust the louver by 6°. Press the button until the direction you prefer is reached.
2. To make the louver swing up and down continuously, press and hold the **SWING/DIRECT** button for 3 seconds. Press it again to stop the automatic function.

Setting horizontal angle of air flow

The horizontal angle of the airflow must be set manually. Grip the deflector rod (**See Fig.B**) and manually adjust it to your preferred direction.

For some units, the horizontal angle of the airflow can be set by remote control. please refer to the Remote Control Manual.



Note on louver angles:

When using COOL or DRY mode, do not set louver at too vertical an angle for long periods of time. This can cause water to condense on the louver blade, which will drop on your floor or furnishings. (**See Fig.A**)

When using COOL or HEAT mode, setting the louver at too vertical an angle can reduce the performance of the unit due to restricted air flow.

Do not move louver by hand. This will cause the louver to become out of sync. If this occurs, turn off the unit and unplug it for a few seconds, then restart the unit. This will reset the louver.

2 Unit specifications and features

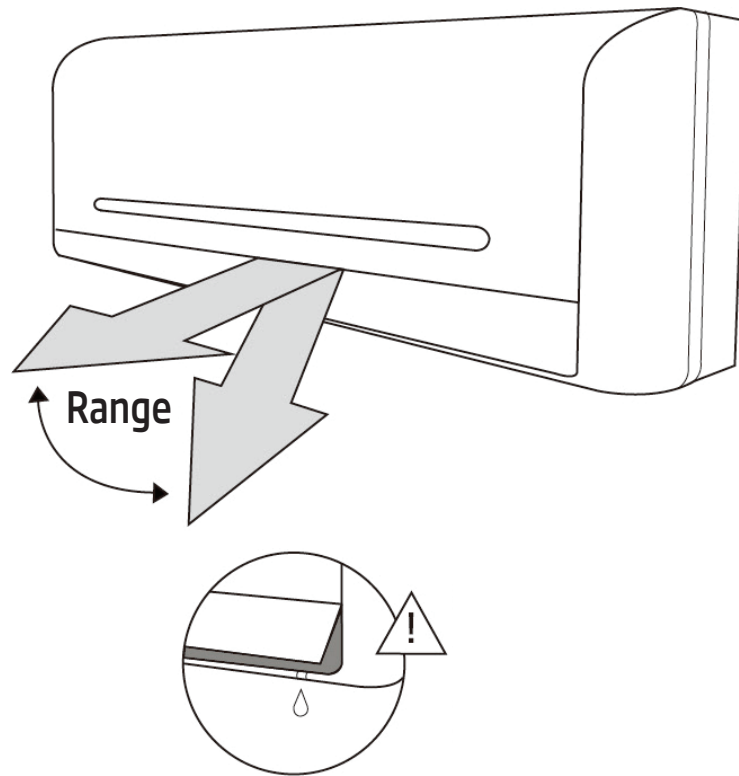

Fig. A



Warning

Do not keep louver at too vertical an angle for long periods of time. This can cause water condensation to drip on your furnishings.



Warning

Do not put your fingers in or near the blower and suction side of the unit. The high-speed fan inside the unit may cause injury.

2 Unit specifications and features

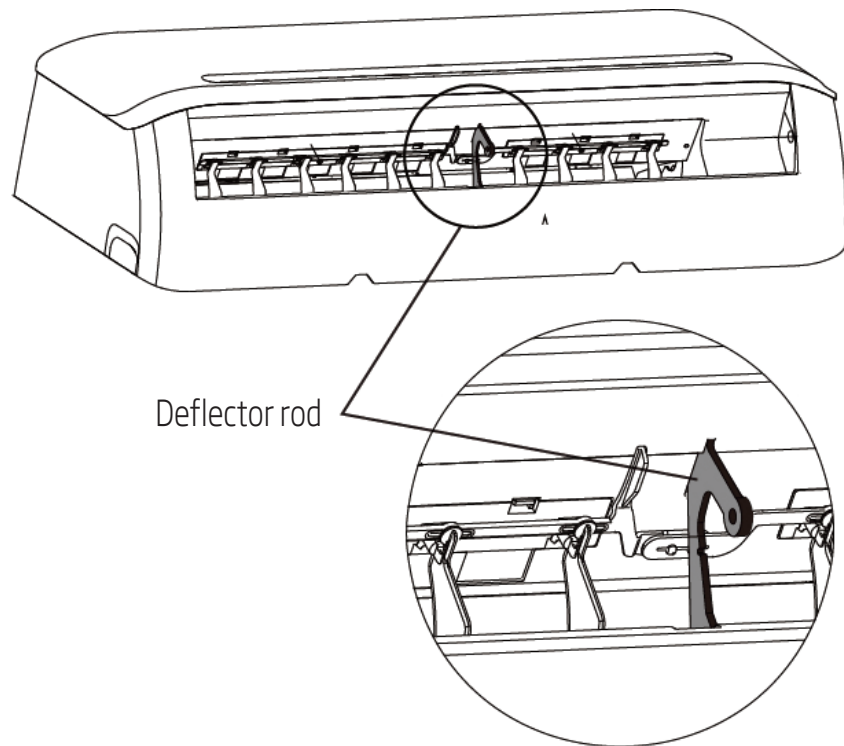

Fig. B

2 Unit specifications and features

• Sleep operation

The SLEEP function is used to decrease energy use while you sleep (and don't need the same temperature settings to stay comfortable). This function can only be activated via remote control.

Press the **SLEEP** button when you are ready to go to sleep. When in COOL mode, the unit will increase the temperature by 1°C (2°F) after 1 hour, and will increase an additional 1°C (2°F) after another hour. When in HEAT mode, the unit will decrease the temperature by 1°C (2°F) after 1 hour, and will decrease an additional 1°C (2°F) after another hour.

It will hold the new temperature for 5 hours, then the unit will turn off automatically.



Note: The SLEEP function is not available in FAN or DRY mode.

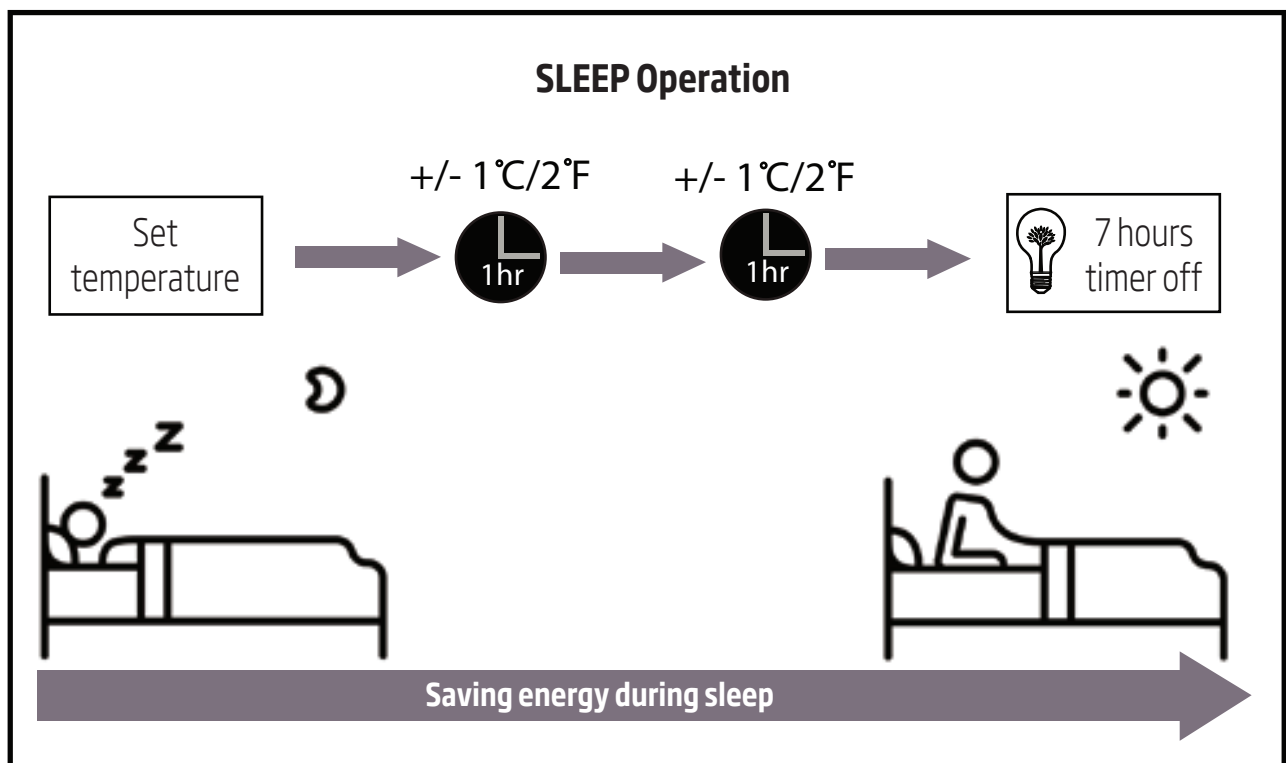

3 Manual operation (without remote)

3.1 How to operate your unit without the remote control

In the event that your remote control fails to work, your unit can be operated manually with the **MANUAL CONTROL** button located on the indoor unit. Note that manual operation is not a long-term solution, and that operating the unit with your remote control is strongly recommended.

Before manual operation

Unit must be turned off before manual operation.

To operate your unit manually:

1. Open the front panel of the indoor unit.
2. Locate the **MANUAL CONTROL button** on the right-hand side of the unit.
3. Press the **MANUAL CONTROL button** one time to activate FORCED AUTO mode.
4. Press the **MANUAL CONTROL button** again to activate FORCED COOLING mode.
5. Press the **MANUAL CONTROL button** a third time to turn the unit off.
6. Close the front panel.



Warning

The manual button is intended for testing purposes and emergency operation only. Please do not use this function unless the remote is lost and it is absolutely necessary. To restore regular operation, use the remote control to activate the unit.

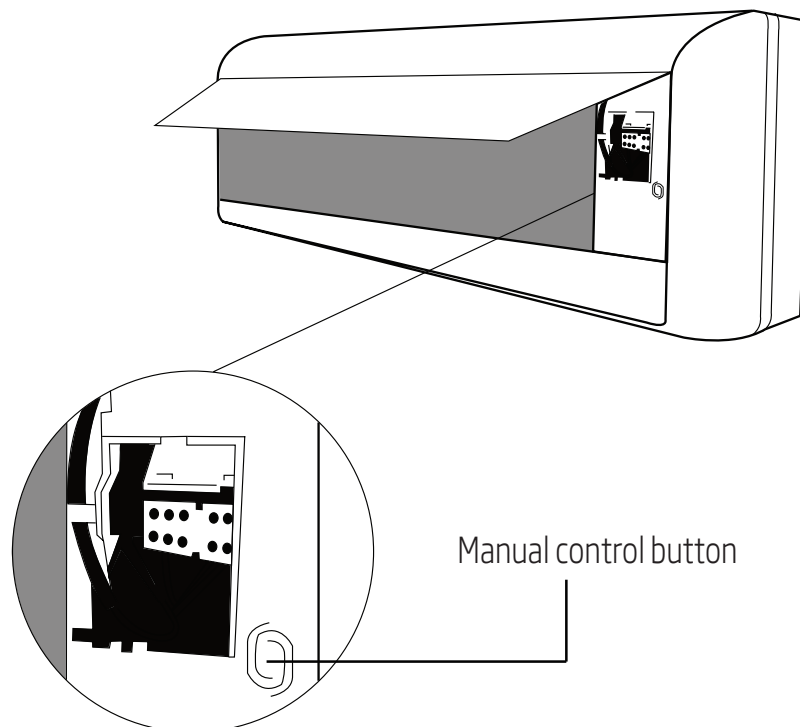

4 Care and maintenance

4.1 Cleaning your indoor unit



Before cleaning or maintenance

Always turn off your air conditioner system and disconnect its power supply before cleaning or maintenance.



Warning

Only use a soft, dry cloth to wipe the unit clean. If the unit is especially dirty, you can use a cloth soaked in warm water to wipe it clean.

- **Do not** use chemicals or chemically treated cloths to clean the unit.
- **Do not** use benzene, paint thinner, polishing powder or other solvents to clean the unit. They can cause the plastic surface to crack or deform.
- **Do not** use water hotter than 40°C (104°F) to clean the front panel. This can cause the panel to deform or become discolored.

4.2 Cleaning your air filter

A clogged air conditioner can reduce the cooling efficiency of your unit, and can also be bad for your health. Make sure to clean the filter once every two weeks.

1. Lift the front panel of the indoor unit.
2. Grip the tab on the end of the filter, lift it up, then pull it towards yourself.
3. Now pull the filter out.
4. If your filter has a small air freshening filter, unclip it from the larger filter. Clean this air freshening filter with a hand-held vacuum.
5. Clean the large air filter with warm, soapy water. Be sure to use a mild detergent.
6. Rinse the filter with fresh water, then shake off excess water.
7. Dry it in a cool, dry place, and refrain from exposing it to direct sunlight.
8. When dry, re-clip the air freshening filter to the larger filter, then slide it back into the indoor unit.
9. Close the front panel of the indoor unit.

4 Care and maintenance

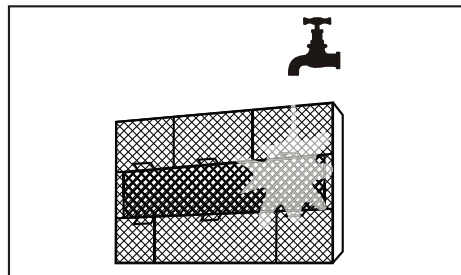
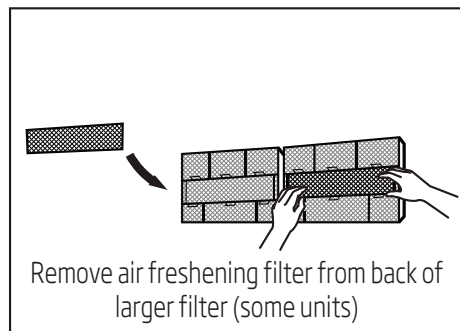
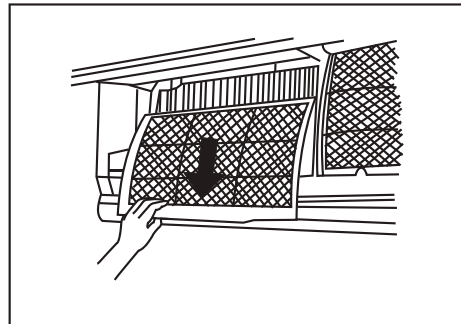
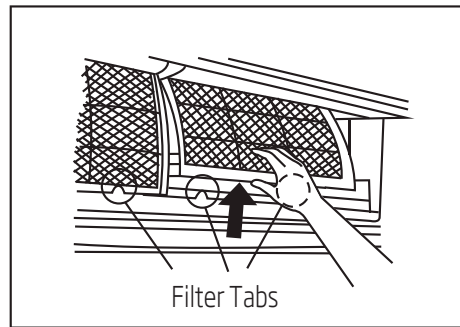

Warning

Do not touch air freshening (Plasma) filter for at least 10 minutes after turning off the unit.

4 Care and maintenance



Warning

- Before changing the filter or cleaning, turn off the unit and disconnect its power supply.
- When removing filter, do not touch metal parts in the unit. The sharp metal edges can cut you.
- Do not use water to clean the inside of the indoor unit. This can destroy insulation and cause electrical shock.
- Do not expose filter to direct sunlight when drying. This can shrink the filter.

4.3 Air filter reminders (optional)

4.3.1 Air filter cleaning reminder

After 240 hours of use, the display window on the indoor unit will flash "CL." This is a reminder to clean your filter. After 15 seconds, the unit will revert to its previous display.

To reset the reminder, press the **LED** button on your remote control 4 times, or press the **MANUAL CONTROL** button 3 times. If you don't reset the reminder, the "CL" indicator will flash again when you restart the unit.

4.3.2 Air filter replacement reminder

After 2,880 hours of use, the display window on the indoor unit will flash "nF." This is a reminder to replace your filter. After 15 seconds, the unit will revert to its previous display.

To reset the reminder, press the **LED** button on your remote control 4 times, or press the **MANUAL CONTROL** button 3 times. If you don't reset the reminder, the "nF" indicator will flash again when you restart the unit.



Warning

- Any maintenance and cleaning of outdoor unit should be performed by an authorized dealer or licensed service provider.
- Any unit repairs should be performed by authorized dealer or licensed service provider.

4 Care and maintenance

4.4 Maintenance - long periods of non-use

If you plan not to use your air conditioner for an extended period of time, do the following:

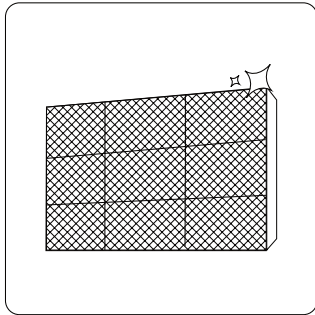

Clean all filters

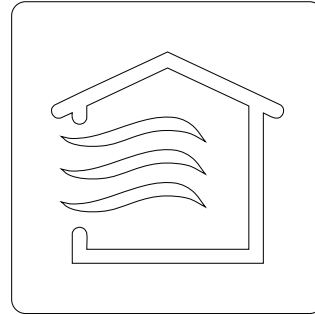

Turn on FAN function until unit dries out completely

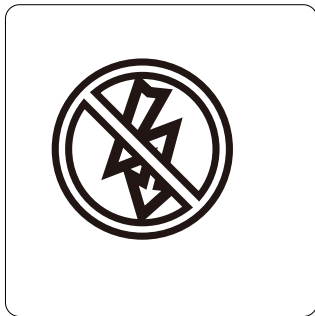

Turn off the unit and disconnect the power

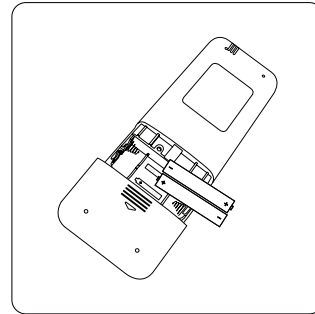

Remove batteries from remote control

4 Care and maintenance

4.5 Maintenance - pre-season inspection

After long periods of non-use, or before periods of frequent use, do the following:

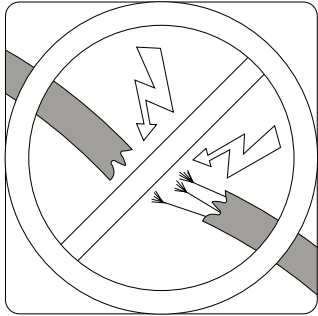

Check for damaged wires

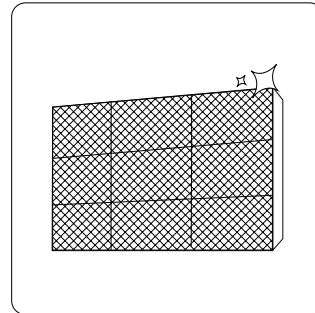

Clean all filters



Check for leaks

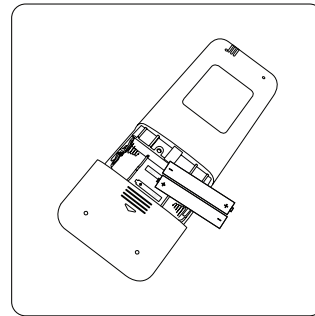

Replace batteries

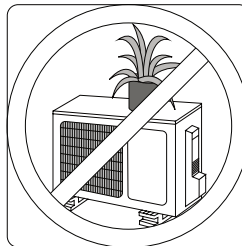
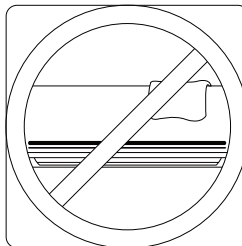

Make sure nothing is blocking all air inlets and outlets

5 Troubleshooting



Safety precautions

If ANY of the following conditions occurs, turn off your unit immediately!

- The power cord is damaged or abnormally warm
- You smell a burning odor
- The unit emits loud or abnormal sounds
- A power fuse blows or the circuit breaker frequently trips
- Water or other objects fall into or out of the unit

Do not attempt to fix these yourself! Contact authorized service provider immediately!

5.1 Common issues

The following problems are not a malfunction and in most situations will not require repairs.

Issue	Possible causes
Unit does not turn on when pressing ON/OFF button	The Unit has a 3-minute protection feature that prevents the unit from overloading. The unit cannot be restarted within three minutes of being turned off.
The unit changes from COOL/HEAT mode to FAN mode	The unit may change its setting to prevent frost from forming on the unit. Once the temperature increases, the unit will start operating in the previously selected mode again.
	The set temperature has been reached, at which point the unit turns off the compressor. The unit will continue operating when the temperature fluctuates again.
The indoor unit emits white mist	In humid regions, a large temperature difference between the room's air and the conditioned air can cause white mist.
Both the indoor and outdoor units emit white mist	When the unit restarts in HEAT mode after defrosting, white mist may be emitted due to moisture generated from the defrosting process.
The indoor unit makes noises	A rushing air sound may occur when the louver resets its position.
	A squeaking sound may occur after running the unit in HEAT mode due to expansion and contraction of the unit's plastic parts.

5 Troubleshooting

Issue	Possible causes
Both the indoor unit and outdoor unit make noises	Low hissing sound during operation: This is normal and is caused by refrigerant gas flowing through both indoor and outdoor units.
	Low hissing sound when the system starts, has just stopped running, or is defrosting: This noise is normal and is caused by the refrigerant gas stopping or changing direction.
	Squeaking sound: Normal expansion and contraction of plastic and metal parts caused by temperature changes during operation can cause squeaking noises.
The outdoor unit makes noises	The unit will make different sounds based on its current operating mode.
Dust is emitted from either the indoor or outdoor unit	The unit may accumulate dust during extended periods of non-use, which will be emitted when the unit is turned on. This can be mitigated by covering the unit during long periods of inactivity.
The unit emits a bad odor	The unit may absorb odors from the environment (such as furniture, cooking, cigarettes, etc.) which will be emitted during operations.
	The unit's filters have become moldy and should be cleaned.
The fan of the outdoor unit does not operate	During operation, the fan speed is controlled to optimize product operation.
Operation is erratic, unpredictable, or unit is unresponsive	Interference from cell phone towers and remote boosters may cause the unit to malfunction. In this case, try the following: <ul style="list-style-type: none"> • Disconnect the power, then reconnect. • Press ON/OFF button on remote control to restart operation.



Note: If problem persists, contact a local dealer or your nearest customer service center. Provide them with a detailed description of the unit malfunction as well as your model number.

5 Troubleshooting

5.2 Troubleshooting

When troubles occur, please check the following points before contacting a repair company.

Problem	Possible causes	solution
Poor cooling performance	Temperature setting may be higher than ambient room temperature	Lower the temperature setting
	The heat exchanger on the indoor or outdoor unit is dirty	Clean the affected heat exchanger
	The air filter is dirty	Remove the filter and clean it according to instructions
	The air inlet or outlet of either unit is blocked	Turn the unit off, remove the obstruction and turn it back on
	Doors and windows are open	Make sure that all doors and windows are closed while operating the unit
	Excessive heat is generated by sunlight	Close windows and curtains during periods of high heat or bright sunshine
	Too many sources of heat in the room (people, computers, electronics, etc.)	Reduce amount of heat sources
	Low refrigerant due to leak or long-term use	Check for leaks, re-seal if necessary and top off refrigerant
The unit is not working	SILENCE function is activated(optional function)	SILENCE function can lower product performance by reducing operating frequency. Turn off SILENCE function.
	Power failure	Wait for the power to be restored
	The power is turned off	Turn on the power
	The fuse is burned out	Replace the fuse
	Remote control batteries are dead	Replace batteries
	The Unit's 3-minute protection has been activated	Wait three minutes after restarting the unit
Timer is activated	Turn timer off	

5 Troubleshooting

Problem	Possible causes	solution
The unit starts and stops frequently	There's too much or too little refrigerant in the system	Check for leaks and recharge the system with refrigerant.
	Incompressible gas or moisture has entered the system.	Evacuate and recharge the system with refrigerant
	The compressor is broken	Replace the compressor
	The voltage is too high or too low	Install a manostat to regulate the voltage
Poor heating performance	The outdoor temperature is extremely low	Use auxiliary heating device
	Cold air is entering through doors and windows	Make sure that all doors and windows are closed during use
	Low refrigerant due to leak or long-term use	Check for leaks, re-seal if necessary and top off refrigerant
Indicator lamps continue flashing	The unit may stop operation or continue to run safely. If the indicator lamps continue to flash or error codes appear, wait for about 10 minutes. The problem may resolve itself. If not, disconnect the power, then connect it again. Turn the unit on. If the problem persists, disconnect the power and contact your nearest customer service center.	
Error code appears in the window display of indoor unit: • E0, E1, E2... • P1, P2, P3... • F1, F2, F3...		



Note: If your problem persists after performing the checks and diagnostics above, turn off your unit immediately and contact an authorized service center.

6 European disposal guidelines

This appliance contains refrigerant and other potentially hazardous materials. When disposing of this appliance, the law requires special collection and treatment. **Do not** dispose of this product as household waste or unsorted municipal waste.

When disposing of this appliance, you have the following options:

- Dispose of the appliance at designated municipal electronic waste collection facility.
- When buying a new appliance, the retailer will take back the old appliance free of charge.
- The manufacturer will take back the old appliance free of charge.
- Sell the appliance to certified scrap metal dealers.



Special notice

Disposing of this appliance in the forest or other natural surroundings endangers your health and is bad for the environment. Hazardous substances may leak into the ground water and enter the food chain.

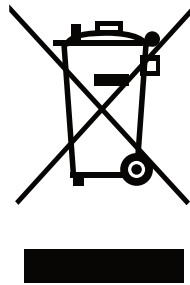

7 Specification

Model number	BBVCM 090/ BBVCM 091	BBVCM 120/ BBVCM 121	BBVCM 180/ BBVCM 181	BBVCM 240/ BBVCM 241
Total refrigerant amount (g)	800	950	1350	2000
Climate class	T1	T1	T1	T1
Heating type	Heat Pump	Heat Pump	Heat Pump	Heat Pump
Main performance				
Cooling capacity (Btu/h)	8870 (Pdesign C)	11940 (Pdesign C)	17400 (Pdesign C)	23540 (Pdesign C)
Cooling capacity (W)	2600 (Pdesign C)	3500 (Pdesign C)	5100 (Pdesign C)	6900 (Pdesign C)
Heating capacity (Btu/h)	8530 (Pdesign H)	9550 (Pdesign H)	13650 (Pdesign H)	18080 (Pdesign H)
Heating capacity (W)	2500 (Pdesign H)	2800 (Pdesign H)	4000 (Pdesign H)	5300 (Pdesign H)
SEER/AEER/Weight EER (W/W)	6.1 (SEER, EU)	6.1 (SEER, EU)	6.1 (SEER, EU)	6.1 (SEER, EU)
SCOP/ACOP/Weight EER (W/W)	4.1 (SCOP, EU)	4.1 (SCOP, EU)	4.1 (SCOP, EU)	4.0 (SCOP, EU)
Voltage/Frequency (V/Hz)	220-240V~ 50Hz, 1Ph	220-240V~ 50Hz, 1Ph	220-240V~ 50Hz, 1Ph	220-240V~ 50Hz, 1Ph
Rated power input (W)	2075	2200	2550	3700
Rated current input (A)	9.5	10	11.5	17
High pressure pipe diameter (mm)	Ø6.35 (1/4")	Ø6.35 (1/4")	Ø6.35 (1/4")	Ø9.52 (3/8")
Low pressure pipe diameter (mm)	Ø9.52 (3/8")	Ø9.52 (3/8")	Ø12.7 (1/2")	Ø15.9 (5/8")
Logistics data				
Indoor unit (WxHxD) mm	752x291x218	832x297x223	994x319x251	1119x336x259
Outdoor unit (WxHxD) mm	770x300x555	800x333x554	800x333x554	845x363x702
Indoor unit net weight (kg)	8.5	9.5	12	14.5
Outdoor unit net weight (kg)	27	29	38	51

Manufactured by Arcelik A.S. Karaagac Cd. No:2-6 34445 Sutluce, Beyoglu, Istanbul, Turkey



Sobni klima uređaj sa split sistemom

Korisnički priručnik

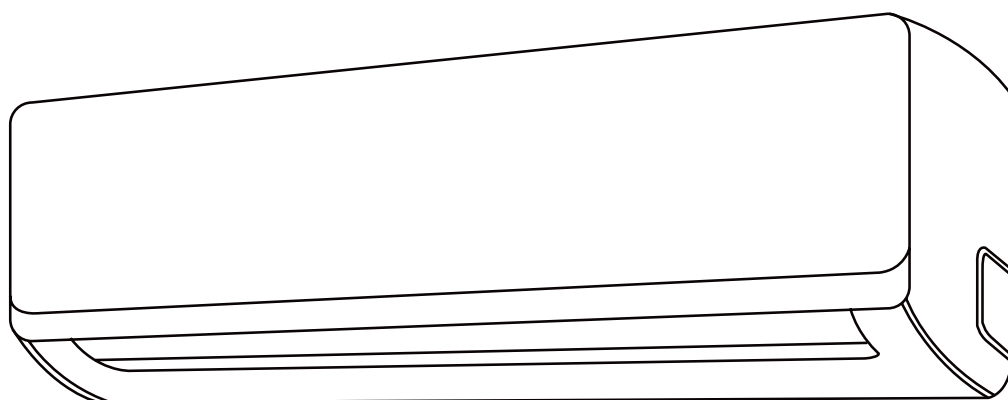

BBVCM 090 | BBVCM 091 | BBVCM 120 | BBVCM 121
BBVCM 180 | BBVCM 181 | BBVCM 240 | BBVCM 241

SR

beko

Najpre pročitajte ovaj korisnički priručnik!

Poštovani potrošaču,

Hvala vam što ste odabrali Bekov proizvod. Nadamo se da ćete od ovog proizvoda, proizvedenog najsavremenijom visokokvalitetnom tehnologijom, dobiti najbolje moguće performanse. Stoga vas molimo da pažljivo pročitate ovaj priručnik i sve ostale prateće dokumente u celosti pre upotrebe proizvoda, i sačuvajte ih da biste mogli da ih konsultujete u budućnosti. Ako proizvod dajete nekom drugom, dajte im i ovaj korisnički priručnik. Držite se svih upozorenja i informacija u ovom korisničkom priručniku.

Značenja simbola

Sledeći simboli se koriste u različitim odeljcima ovog priručnika:

	Bitne informacije ili korisni saveti za upotrebu.
---	---

	Upozorenja na situacije u kojima su riziku izloženi život i imovina.
---	--



Ovaj proizvod je proizveden u modernim ekološkim postrojenjima

U skladu sa direktivom WEEE.



Ne sadrži štampane ploče.

SADRŽAJ

1 Bezbednosna uputstva	4
2 Specifikacije i odlike jedinice	7
2.1 Delovi jedinice.....	7
2.2 Postizanje optimalnih performansi	8
2.3 Inverter split sistem.....	8
2.4 Tip sa fiksnom brzinom	9
2.5 Ostale odlike	9
3 Ručno rukovanje (bez daljinskog)	14
3.1 Kako da jedinicom rukujete bez daljinskog upravljača	14
4 Briga i održavanje	15
4.1 Čišćenje unutrašnje jedinice	15
4.2 Čišćenje vazdušnog filtera	15
4.3 Podsetnici za vazdušni filter (neobavezno).....	17
4.3.1 Podsetnik za čišćenje vazdušnog filtera	17
4.3.2 Podsetnik za zamenu vazdušnog filtera	17
4.4 Održavanje - dugi periodi nekorišćenja	18
4.5 Održavanje - predsezonska inspekcija.....	19
5 Uobičajeni problemi	20
5.1 Uobičajeni problemi	20
5.2 Uobičajeni problemi	22
6 Evropske smernice za odlaganje	24
7 Specifikacija	25

Pročitajte mere opreza pre ugradnje

Neispravna ugradnja usled nepridržavanja uputstava može da uzrokuje ozbiljno oštećenje ili povrede.

Stepen ozbiljnosti potencijalnog oštećenja ili povrede je klasifikovan kao **Upozorenje**.

Upozorenje

- Ovaj uređaj mogu da koriste deca uzrasta od 8 godina pa naviše, kao i osobe sa smanjenim fizičkim, senzornim ili mentalnim sposobnostima ili bez iskustva i znanja, ukoliko su pod nadzorom ili dobijaju uputstva za korišćenje proizvoda na bezbedan način, uz razumevanje mogućih rizika. Deca se ne smeju igrati uređajem. Deca ne smeju da obavljaju čišćenje i korisničko održavanje uređaja bez nadzora.

Upozorenja u vezi sa ugradnjom

- Zamolite ovlašćenog dilera da ugradi ovaj klima uređaj. Neispravna ugradnja može da uzrokuje curenje vode, strujni udar ili požar.
- Sve popravke, održavanja i premeštanje ove jedinice moraju da obavljaju ovlašćeni serviseri. Neprimerene popravke mogu da uzrokuju ozbiljne povrede ili kvarove proizvoda.

Upozorenja u vezi sa upotrebom proizvoda

- Ukoliko se desi neka neuobičajena situacija (poput mirisa paljevine), odmah isključite jedinicu i izvucite utikač iz struje. Od svog dilera tražite uputstva za izbegavanje strujnog udara, požara ili povrede.
- **Nemojte** da gurate prste, šipke ili druge predmete u vazdušni dovod ili odvod. Ovo može da uzrokuje povrede, pošto ventilator može da se okreće velikim brzinama.

1 Bezbednosna uputstva

- **Nemojte** da koristite zapaljive sprejeve poput laka za kosu, laka ili boje u blizini jedinice. Ovo može da uzrokuje požar ili sagorevanje.
- **Nemojte** da rukujete klima uređajem u blizini zapaljivih gasova. Emitovani gas može da se nataloži oko jedinice i uzrokuje eksploziju.
- **Nemojte** da rukujete klima uređajem u vlažnoj prostoriji (npr. kupatilu ili vešernici). Ovo može da uzrokuje strujni udar i kvar proizvoda.
- **Nemojte** se direktno izlagati hladnom vazduhu tokom dužeg vremenskog perioda.

Upozorenja u vezi sa strujom

- Koristite samo odgovarajući kabl za napajanje. Ukoliko je kabl za napajanje oštećen, mora da ga zameni proizvođač ili ovlašćeni serviser.
- Održavajte utikač čistim. Uklanjajte prašinu ili prljavštinu koji se natalože na utikaču ili oko njega. Prljavi utikači mogu da uzrokuju požar ili strujni udar.
- **Nemojte** da izvlačite kabl za napajanje iz struje da biste isključili jedinicu. Držite utikač čvrsto i izvucite ga iz utičnice. Direktno izvlačenje kabla može da ga ošteti, što može da uzrokuje požar ili strujni udar.
- **Nemojte** da koristite produžni kabl, već ručno produžite kabl za napajanje ili priključite druge uređaje na istu utičnicu kao i klima uređaj. Loše strujne veze, loša izolacija i nedovoljan napon mogu da uzrokuju požar.

Upozorenja u vezi sa čišćenjem i održavanjem

- Isključite uređaj i izvucite utikač iz struje pre čišćenja. Ukoliko ovo ne uradite može da dođe do strujnog udara.

1 Bezbednosna uputstva

- **Nemojte** da koristite preterane količine vode pri čišćenju uređaja.
- **Nemojte** da čistite klima uređaj zapaljivim sredstvima za čišćenje. Zapaljiva sredstva za čišćenje mogu da uzrokuju požar ili deformaciju.

Upozorenje

- Ukoliko se klima uređaj koristi zajedno sa ringlama ili drugim grejnim uređajima, temeljno provetrite prostoriju kako ne bi došlo do manjka kiseonika.
- Isključite klima uređaj i iskopčajte ga iz struje ukoliko ga nećete koristiti duže vreme.
- Isključite i iskopčajte jedinicu iz struje tokom oluja.
- Pobrinite se da kondenzovana vodena para može nesmetano da otiče iz jedinice.
- **Nemojte** da rukujete klima uređajem vlažnim rukama. Ovo može da uzrokuje strujni udar.
- **Nemojte** da koristite uređaj ni u kakve druge svrhe osim predviđenih.
- **Nemojte** da se penjete na spoljašnju jedinicu ili stavljate predmete na nju.
- **Nemojte** da dozvolite da klima uređaj duže vreme radi u prostoriji sa otvorenim vratima ili prozorima, ili sa velikim stepenom vlažnosti.

2 Specifikacije i odlike jedinice

2.1 Delovi jedinice

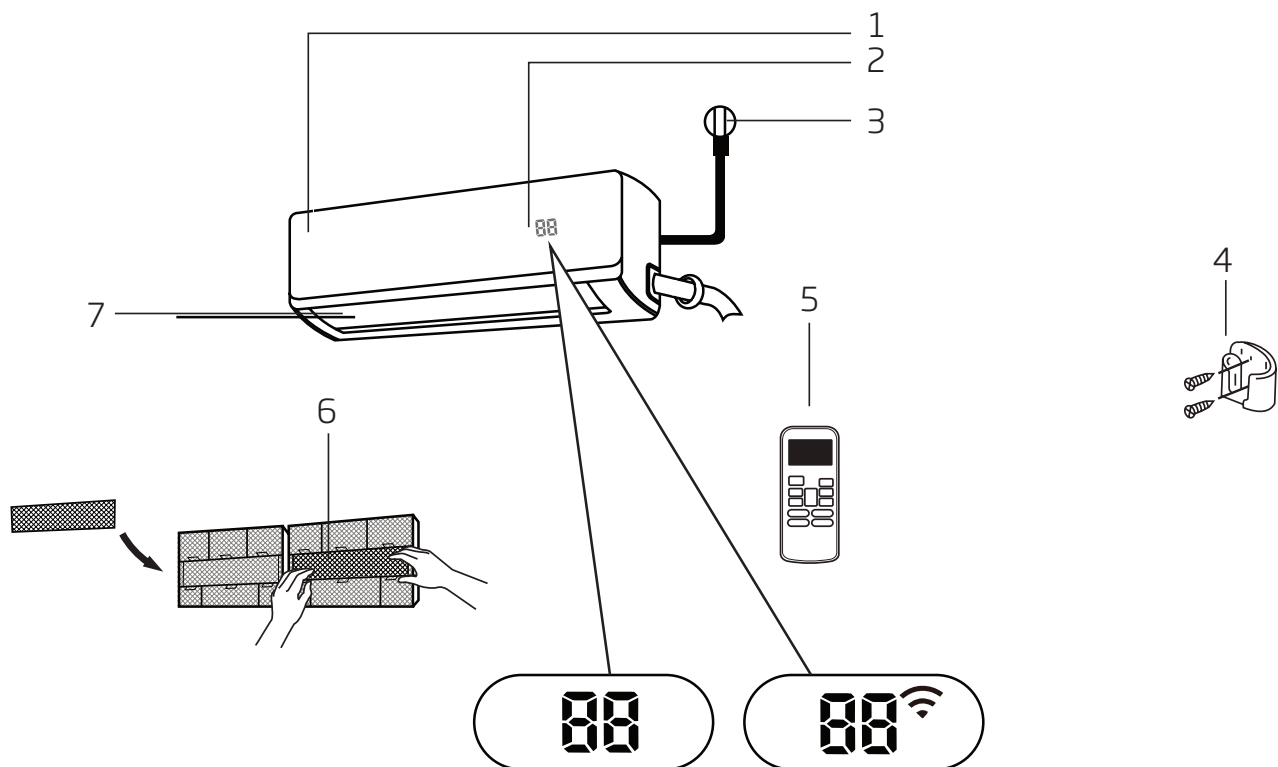

1. Prednji panel
2. Prozor za prikaz
3. Kabl za napajanje (neke jedinice)
4. Držač za daljinski upravljač (neke jedinice)
5. Daljinski upravljač
6. Funkcionalni filter (na prednjoj strani glavnog filtera - neke jedinice)
7. Usmerivač vazduha

Prikaži značenje kodova

"**00**" na 3 sekunde kada:

- je uključena opcija TIMER ON (TAJMER UKLJUČEN)
- su uključene opcije FRESH (SVEŽE), SWING (OSCILOVANJE), TURBO, SILENCE (TIŠINA) ili SOLAR PV ECO (SOLARNA FN EKO)

"**0F**" na 3 sekunde kada:

- je uključena opcija TIMER OFF (TAJMER ISKLJUČEN)
- su isključene opcije FRESH (SVEŽE), SWING (OSCILOVANJE), TURBO, SILENCE (TIŠINA) ili SOLAR PV ECO (SOLARNA FN EKO)

"**eF**" kada je uključena opcija za zagrevanje vazduha





"**dF**" kada je u toku odmrzavanje

"**Sc**" kada je u toku samočišćenje jedinice

"**FP**" kada je uključena zaštita od zamrzavanja

2 Specifikacije i odlike jedinice

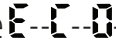
"" kada je aktivirana bežična opcija Kontrole (neke jedinice)

"" Kada je aktivirana funkcija EKO (neobavezno),  se postepeno osvetljavaju jedan po jedan dok se ne prikaže --podešena temperatura--..... u intervalu od jedne sekunde.

U režimu Ventilatora, jedinica će prikazati temperaturu prostorije.

U ostalim režimima, jedinica će prikazati temperaturu koju ste podesili.



Napomena: Vodič za upotrebu infracrvenog daljinskog upravljača nije u sklopu ovog paketa.

2.2 Postizanje optimalnih performansi

Optimalne performanse za režime COOL (HLAĐENJE), HEAT (ZAGREVANJE) i DRY (SUŠENJE) mogu da se postignu pri sledećim temperaturnim opsezima. Kada klima uređaj radi izvan ovih opsega, aktiviraće se određene bezbednosne opcije koje će smanjiti performanse jedinice ispod optimalnih.

2.3 Inverter split sistem

	režim COOL (HLAĐENJE)	režim HEAT (ZAGREVANJE)	režim DRY (SUŠENJE)
Sobna temperatura	17°C - 32°C (63°F - 90°F)	0°C - 30°C (32°F - 86°F)	10°C - 32°C (50°F - 90°F)
Spoljašnja temperatura	0°C - 50°C (32°F - 122°F)		
	-15°C - 50°C (5°F - 122°F) (Za modele sa rashladnim sistemima niske temp.)	-15°C - 30°C (5°F - 86°F)	0°C - 50°C (32°F - 122°F)
	0°C - 60°C (32°F - 140°F) (Za specijalne tropske modele)		0°C - 60°C (32°F - 140°F) (Za specijalne tropske modele)

Za spoljašnje jedinice sa pomoćnim električnim grejačem

Kada je spoljašnja temperatura ispod 0°C (32°F), preporučujemo da stalno držite jedinicu uključenu u struju kako biste obezbedili konstantne glatke performanse.

2 Specifikacije i odlike jedinice

2.4 Tip sa fiksnom brzinom

	režim COOL (HLAĐENJE)	režim HEAT (ZAGREVANJE)	režim DRY (SUŠENJE)
Sobna temperatura	17° - 32°C (63° - 90°F)	0° - 30°C (32° - 86°F)	10° - 32°C (50° - 90°F)
Spoljašnja temperatura	18° - 43°C (64° - 109°F)	-7° - 24°C (19° - 75°F)	11° - 43°C (52° - 109°F)
	-7° - 43°C (19° - 109°F) (Za modele sa rashladnim sistemima niske temp.)		18° - 43°C (64° - 109°F)
	18° - 54°C (64° - 129°F) (Za specijalne tropske modele)		18° - 54°C (64° - 129°F) (Za specijalne tropske modele)

Kako biste dodatno optimizovali performanse svoje jedinice, uradite sledeće:

- Držite vrata i prozore zatvorenima.
- Štedite energiju upotrebom funkcija TIMER ON (TAJMER UKLJUČEN) i TIMER OFF (TAJMER ISKLJUČEN).
- Nemojte da blokirate vazdušne dovode i odvode.
- Redovno proveravajte i čistite vazdušne filtere.

Za detaljno objašnjenje svake funkcije, konsultujte **Priručnik za daljinski upravljač**.

2.5 Ostale odlike

• Auto-restartovanje

Ukoliko jedinica ostane bez struje, automatski se restartuje na prethodna podešavanja čim se struja vrati.

• Zaštita od buđi (neke jedinice)

Kada jedinicu isključite iz režima COOL (HLAĐENJE), AUTO (COOL) (AUTO (HLAĐENJE)) ili DRY (SUŠENJE), klima uređaj nastavlja da radi na veoma maloj struji kako bi isušio kondenzovanu vodu i sprečio nastanak buđi.

• Bežično upravljanje (neke jedinice)

Bežično upravljanje vam omogućuje da upravljate klima uređajem pomoću mobilnog telefona i bežične mreže.

• Pamćenje ugla usmerivača vazduha (neke jedinice)

Kad isključite jedinicu, usmerivač vazduha se automatski postavlja u prethodni ugao.

• Detekcija curenja rashladnog sredstva (neke jedinice)

Unutrašnja jedinica automatski prikazuje "EC" čim detektuje curenje rashladnog sredstva.

Za detaljnija objašnjenja naprednih funkcionalnosti jedinice (poput režima TURBO i funkcija samočišćenja), konsultujte **Priručnik za daljinski upravljač**.

2 Specifikacije i odlike jedinice



Napomena:

Ilustracije u ovom priručniku su date u svrhu objašnjenja. Stvarni oblik vaše unutrašnje jedinice može da bude nešto drukčiji. Stvarni oblik će da prevladava.

• Podešavanje ugla protoka vazduha

Podešavanje vertikalnog ugla protoka vazduha

Dok je jedinica uključena, pomoću tastera **SWING/DIRECT (OSCILOVANJE/DIREKTNO)** podesite smer (vertikalni ugao) protoka vazduha.

1. Pritisnite taster **SWING/DIRECT (OSCILOVANJE/DIREKTNO)** jedanput da biste aktivirali usmerivač vazduha. Svaki put kad pritisnete taster, usmerivač vazduha će se podesiti za 6°. Pritiskajte taster dok ne dostignete željeni smer.
2. Kako bi usmerivač vazduha neprekidno oscilovao gore-dole, pritisnite i držite taster **SWING/DIRECT (OSCILOVANJE/DIREKTNO)** 3 sekunde. Pritisnite ga ponovo kako biste zaustavili automatsku funkciju.

Podešavanje horizontalnog ugla protoka vazduha

Horizontalni ugao protoka vazduha mora da bude podešen ručno. Uхватite šipku deflektora (**Videti Sliku B**) i ručno je podesite u željenom smeru.

Kod nekih jedinica, horizontalni ugao protoka vazduha može da se podesi pomoću daljinskog upravljača, konsultujte Priručnik za daljinski upravljač.



Napomena u vezi sa uglovima usmerivača vazduha:

Kada koristite režime COOL (HLADENJE) ili DRY (SUŠENJE), nemojte predugo da držite usmerivač vazduha pod suviše vertikalnim uglom. Ovo može da uzrokuje kondenzaciju vode na žaluzinama usmerivača vazduha, koja može da iscuri na pod ili nameštaj. (**Pogledati Sliku A**)

Kada koristite režime COOL (HLADENJE) ili HEAT (ZAGREVANJE), podešavanje usmerivača vazduha pod suviše vertikalnim uglom može da smanji performanse jedinice usled ograničenog protoka vazduha.

Ne pomerajte ručno usmerivač vazduha. Ovo će dovesti do nesinhronizovanosti usmerivača vazduha. Ukoliko se ovo desi, isključite jedinicu i iskopčajte je iz struje na nekoliko sekundi, potom je restartujte. Ovo će resetovati usmerivač vazduha.

2 Specifikacije i odlike jedinice

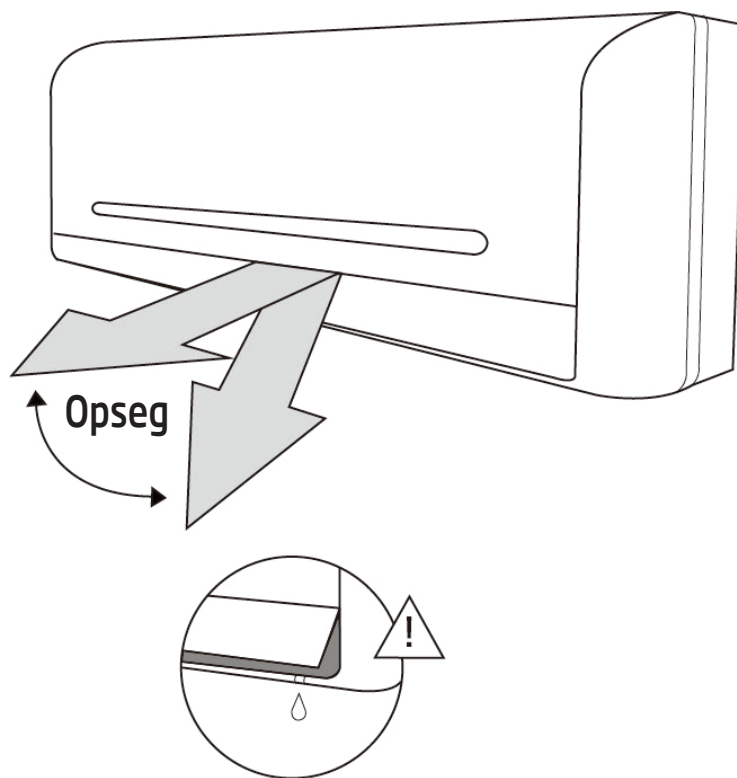

Slika A



Upozorenje

Nemojte predugo držite usmerivač vazduha pod suviše vertikalnim uglom. Ovo može da uzrokuje kondenzaciju vode koja će da vam iscuri na nameštaj.



Upozorenje

Nemojte da stavljate prste unutar ili blizu kompresora i usisnog dela jedinice. Visokobrzinski ventilator u jedinici može da uzrokuje povrede.

2 Specifikacije i odlike jedinice

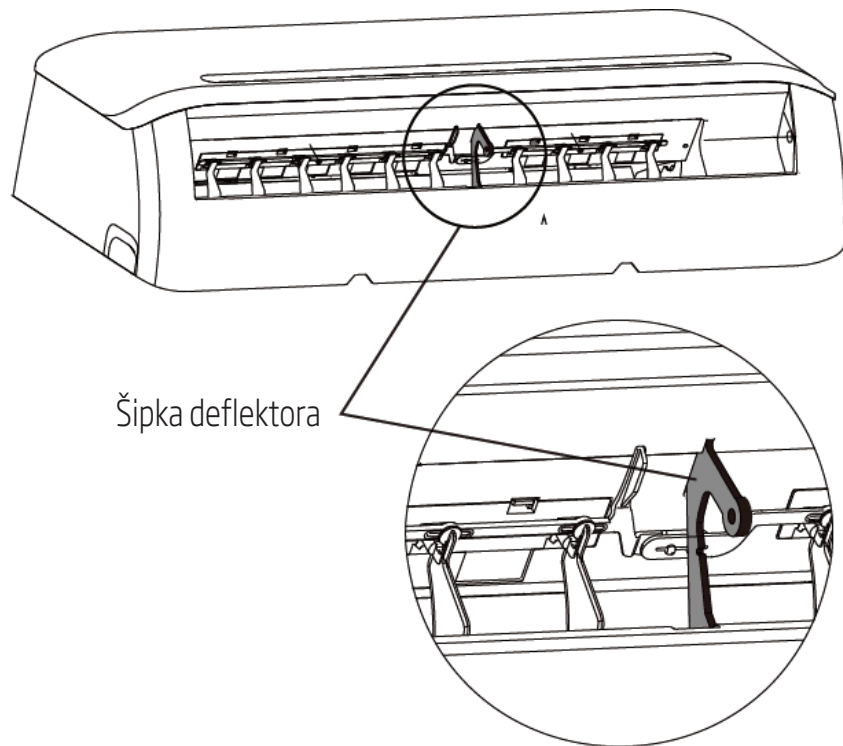

Slika B

2 Specifikacije i odlike jedinice

• Funkcija Sleep (Spavanje)

Funkcija SLEEP (SPAVANJE) služi za štednju energije dok spavate (i nije vam potrebno isto podešavanje temperature koje imate dok ste budni). Ova funkcija može da se aktivira jedino pomoću daljinskog upravljača.

Pritisnite taster **SLEEP (SPAVANJE)** kada ste spremni za odlazak na spavanje. Kad ste u režimu COOL (HLADENJE), jedinica će da poveća temperaturu za 1°C (2°F) nakon 1 sata, i nakon još jednog sata povećaće je za još 1°C (2°F). Kad ste u režimu HEAT (ZAGREVANJE), jedinica će da smanji temperaturu za 1°C (2°F) nakon 1 sata, i nakon još jednog sata smanjiće je za još 1°C (2°F).

Novu temperaturu će da održava 5 sati, nakon čega će jedinica automatski da se isključi.



Napomena: Funkcija SLEEP (SPAVANJE) nije dostupna u režimima FAN (VENTILACIJA) i DRY (SUŠENJE).

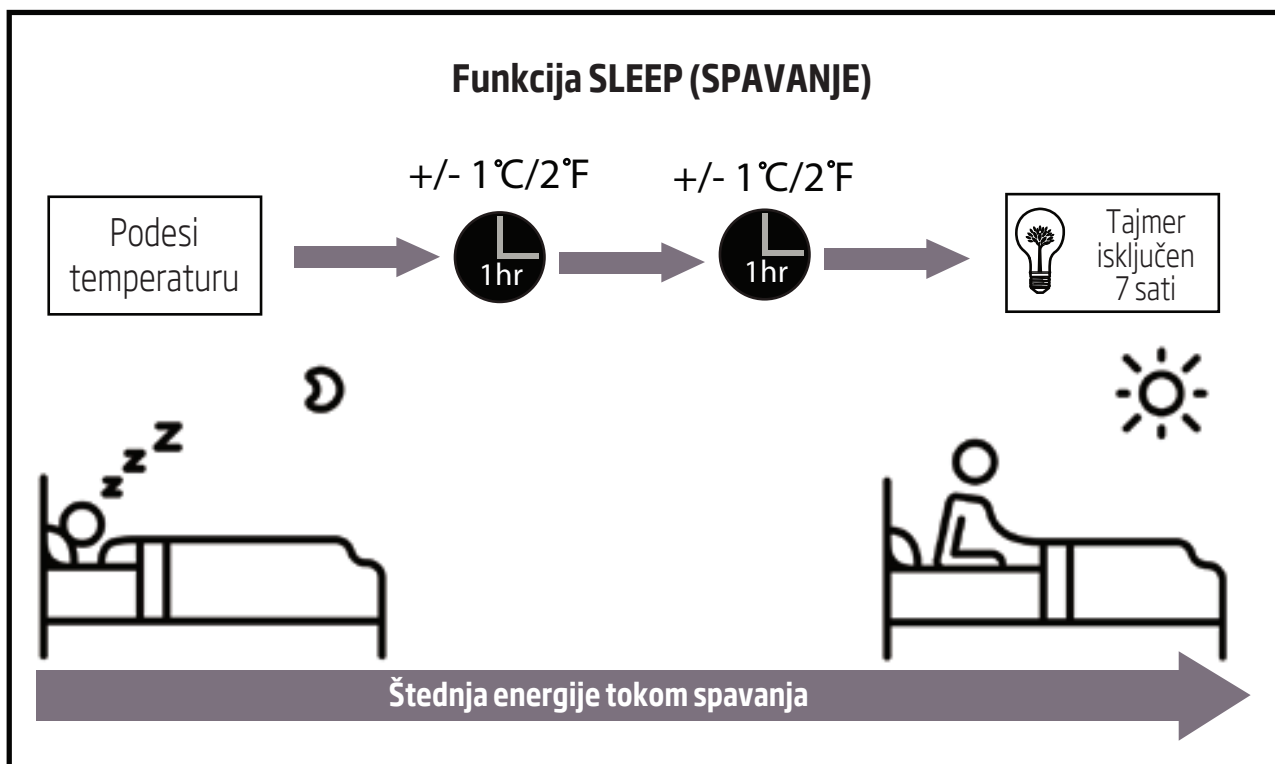

3 Ručno rukovanje (bez daljinskog)

3.1 Kako da jedinicom rukujete bez daljinskog upravljača

U slučaju da vaš daljinski upravljač prestane da radi, jedinicom možete da rukujete ručno pomoću tastera **MANUAL CONTROL (RUČNO UPRAVLJANJE)** koji se nalazi na unutrašnjoj jedinici. Imajte na umu da ručno upravljanje nije dugoročno rešenje, i da je preporučljivo da jedinicom rukujete pomoću daljinskog upravljača.

Pre ručnog upravljanja

Jedinica mora da bude isključena pre ručnog upravljanja.

Kako biste ručno upravljali jedinicom:

1. Otvorite prednji panel unutrašnje jedinice.
2. Pronađite **taster MANUAL CONTROL (RUČNO UPRAVLJANJE)** na desnoj strani jedinice.
3. Pritisnite **taster MANUAL CONTROL (RUČNO UPRAVLJANJE)** jedanput da biste aktivirali režim FORCED AUTO (PRINUDNO AUTO).
4. Pritisnite **taster MANUAL CONTROL (RUČNO UPRAVLJANJE)** ponovo da biste aktivirali režim FORCED COOLING (PRINUDNO HLAĐENJE).
5. Pritisnite **taster MANUAL CONTROL (RUČNO UPRAVLJANJE)** treći put da biste isključili jedinicu.
6. Zatvorite prednji panel.



Upozorenje

Ručni taster je predviđen samo za svrhe testiranja i hitne slučajeve. Nemojte da koristite ovu funkciju ukoliko niste izgubili daljinski upravljač i ukoliko to nije apsolutno neophodno. Kako biste se vratili na normalno rukovanje, aktivirajte jedinicu pomoću daljinskog upravljača.

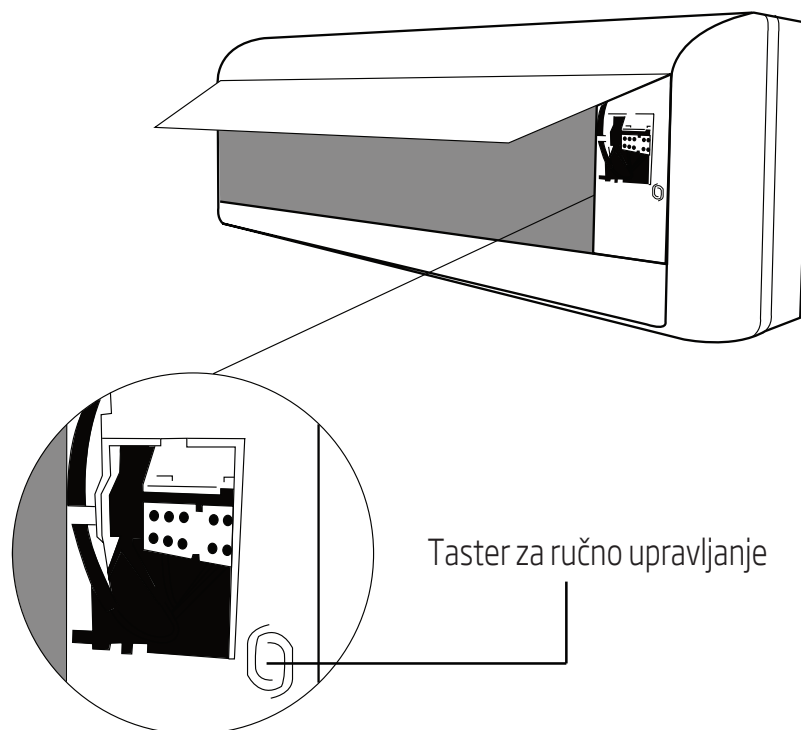

4 Briga i održavanje

4.1 Čišćenje unutrašnje jedinice



Pre čišćenja ili održavanja

Uvek isključujte svoj sistem klima uređaja i iskopčajte ga iz struje pre čišćenja ili održavanja.



Upozorenje

Koristite samo meku, suhu krpu za brisanje jedinice. Ukoliko je jedinica naročito prljava, možete krpu da natopite toplom vodom da biste je obrisali.

- **Nemojte** da koristite hemikalije ili hemijski tretirane krpe za čišćenje jedinice.
- **Nemojte** da koristite benzen, razređivač, prah za poliranje ili druge rastvarače za čišćenje jedinice. Oni mogu da uzrokuju pucanje ili deformisanje plastične površine.
- **Nemojte** da koristite vodu topliju od 40°C (104°F) za čišćenje prednjeg panela. Ovo može da uzrokuje deformaciju panela ili promenu boje na njemu.

4.2 Čišćenje vazdušnog filtera

Zapušeni klima uređaj može da uzrokuje smanjenu efikasnost hlađenja jedinice, a može da bude i štetan po vaše zdravlje. Obavezno čistite filter jednom na svake dve nedelje.

1. Podignite prednji panel unutrašnje jedinice.
2. Uхватite jezičak na kraju filtera, podignite ga, potom ga povucite ka sebi.
3. Sada izvucite filter.
4. Ukoliko vaš filter ima na sebi mali filter za osvežavanje vazduha, otkačite ga sa većeg filtera. Očistite ovaj filter za osvežavanje vazduha pomoću ručnog usisivača.
5. Očistite veliki filter toplom, sapunastom vodom. Obavezno koristite blag deterdžent.
6. Isperite filter svežom vodom, potom otresite višak vode.
7. Osušite ga na hladnom, suvom mestu i nemojte ga izlagati direktnom sunčevom svetlu.
8. Kad se filter za osvežavanje vazduha osuši, ponovo ga prikačite na veći filter, potom ih vratite u unutrašnju jedinicu.
9. Zatvorite prednji panel unutrašnje jedinice.

4 Briga i održavanje

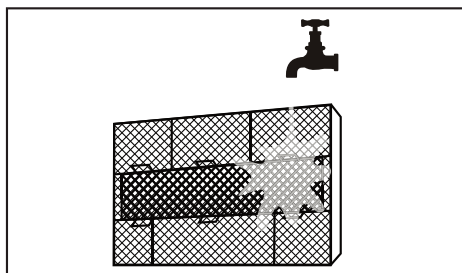
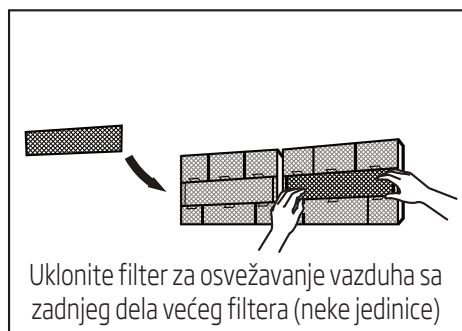
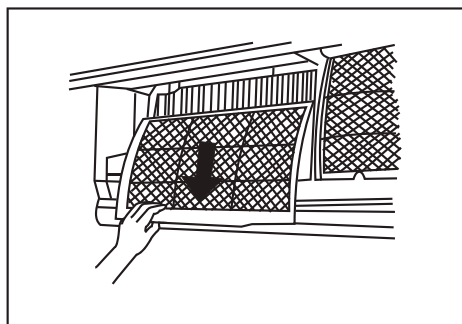
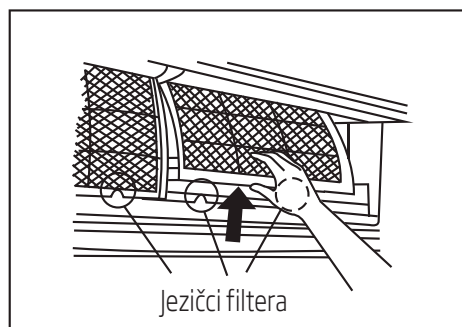

Upozorenje

Ne dodirujte (Plazma) filter za osvežavanje vazduha barem 10 minuta nakon isključivanja jedinice.

4 Briga i održavanje



Upozorenje

- Pre čišćenja ili zamene filtera, isključite jedinicu i iskopčajte je iz struje.
- Prilikom uklanjanja filtera, nemojte da dodirujete metalne delove jedinice. Oštri metalni delovi bi mogli da vas poseku.
- Nemojte da koristite vodu za čišćenje unutrašnjosti unutrašnje jedinice. Ovo može da uništi izolaciju i uzrokuje strujni udar.
- Nemojte da izlažete filter direktnom sunčevom svetlu tokom sušenja. Ovo može da uzrokuje skupljanje filtera.

4.3 Podsetnici za vazdušni filter (neobavezno)

4.3.1 Podsetnik za čišćenje vazdušnog filtera

Nakon 240 sati upotrebe, na prozoru za prikaz na unutrašnjoj jedinici zatreperiće "CL." Ovo je podsetnik da treba da očistite filter. Nakon 15 sekundi, jedinica će da se vrati na prethodni prikaz.

Da biste resetovali podsetnik, 4 puta pritisnite **LED** taster na daljinskom upravljaču, ili 3 puta pritisnite taster **MANUAL CONTROL (RUČNO UPRAVLJANJE)**. Ukoliko ne resetujete podsetnik, indikator "CL" će ponovo da zatreperi kad budete restartovali jedinicu.

4.3.2 Podsetnik za zamenu vazdušnog filtera

Nakon 2.880 sati upotrebe, na prozoru za prikaz na unutrašnjoj jedinici zatreperiće "nF." Ovo je podsetnik da treba da zamenite filter. Nakon 15 sekundi, jedinica će da se vrati na prethodni prikaz.

Da biste resetovali podsetnik, 4 puta pritisnite **LED** taster na daljinskom upravljaču, ili 3 puta pritisnite taster **MANUAL CONTROL (RUČNO UPRAVLJANJE)**. Ukoliko ne resetujete podsetnik, indikator "nF" će ponovo da zatreperi kad budete restartovali jedinicu.



Upozorenje

- Bilo kakvo održavanje ili čišćenje spoljašnje jedinice moraju da obave ovlašćeni diler ili licencirani provajder usluga.
- Bilo kakve popravke jedinice moraju da obave ovlašćeni diler ili licencirani provajder usluga.

4 Briga i održavanje

4.4 Održavanje - dugi periodi nekorisćenja

Ukoliko ne planirate da koristite klima uređaj duže vreme, uradite sledeće:

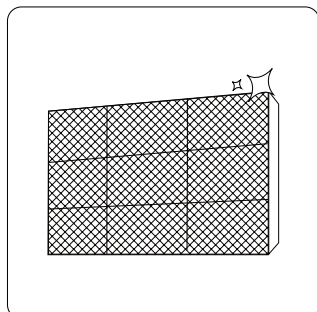

Očistite sve filtere

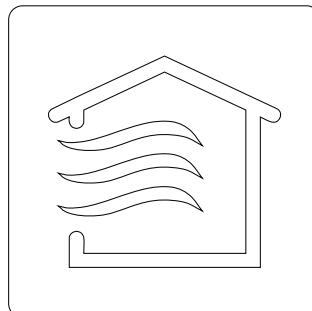

Uključite funkciju FAN (VENTILACIJA)
dok se jedinica potpuno ne isuši



Isključite jedinicu i iskopčajte je iz struje

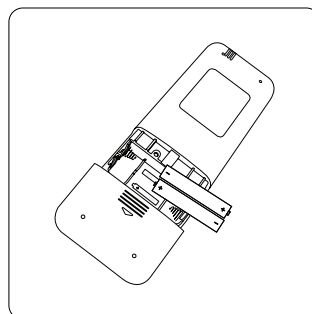

Izvadite baterije iz daljinskog upravljača

4 Briga i održavanje

4.5 Održavanje - predsezonska inspekcija

Nakon dugih perioda nekorisćenja, ili pre perioda česte upotrebe, uradite sledeće:

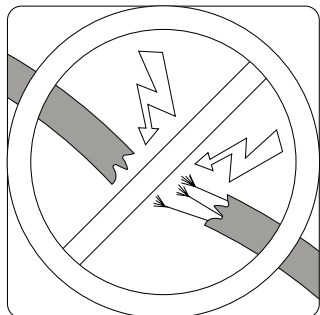

Proverite ima li oštećenih žica

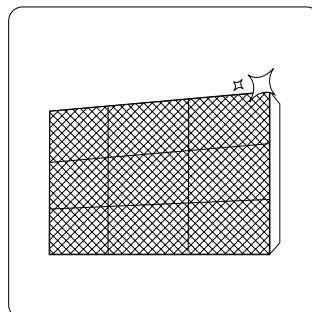

Očistite sve filtere



Proverite ima li curenja

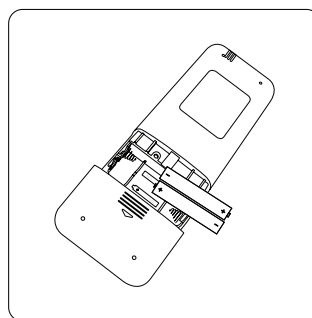

Zamenite baterije

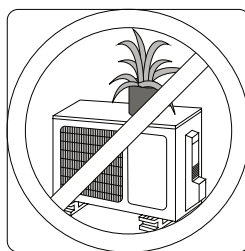
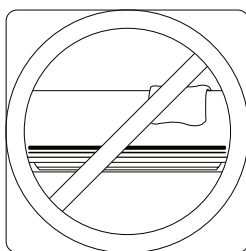

Uverite se da nema ničeg što blokira vazdušne dovode i odvode

5 Uobičajeni problemi



Mere opreza

Ukoliko se BILO ŠTA od navedenog desi, isključite jedinicu odmah!

- Kabl za napajanje je oštećen ili neuobičajeno topao
- Osećate miris paljevine
- Jedinica emituje glasne ili neuobičajene zvuke
- Osigurač pregoreva ili se prekidač često isključuje
- Voda ili druge stvari upadaju u jedinicu ili ispadaju iz nje

Nemojte da pokušavate da ovo popravite sami! Odmah kontaktirajte ovlašćenog provajdera usluga!

5.1 Uobičajeni problemi

Sledeći problemi nisu znak kvara i u većini slučajeva neće biti potrebe za popravkama.

Problem	Mogući uzroci
Jedinica se ne uključuje pritiskom tastera ON/OFF (UKLJUČENO/ISKLJUČENO)	Jedinica ima 3-minutnu funkciju zaštite koja sprečava njeno preopterećenje. Jedinica ne može da se restartuje u periodu od 3 minuta nakon isključivanja.
Jedinica iz režima COOL/HEAT (HLADENJE/ZAGREVANJE) prelazi u režim FAN (VENTILACIJA)	Jedinica može da promeni svoja podešavanja kako bi sprečila formiranje inja na sebi. Čim se temperatura poveća, jedinica će ponovo početi da funkcioniše u prethodno odabranom režimu.
	Podešena temperatura je dostignuta, i u tom trenutku jedinica isključuje kompresor. Jedinica će nastaviti da funkcioniše kad temperatura opet počne da varira.
Unutrašnja jedinica emituje belu izmaglicu	U vlažnim regijama, velike temperaturne razlike između vazduha u prostoriji i vazduha iz klima uređaja mogu da uzrokuju belu izmaglicu.
I unutrašnja i spoljašnja jedinica emituju belu izmaglicu	Kad se jedinica restartuje u režimu HEAT (ZAGREVANJE) nakon odmrzavanja, može da dođe do emitovanja bele izmaglice usled vlage koja se stvorila u procesu odmrzavanja.
Unutrašnja jedinica proizvodi zvuke	Zvuk nalik udaranju može da se začuje kad se usmerivač vazduha vraća na prvobitnu poziciju.
	Škripavi zvuk može da se začuje nakon rada jedinice u režimu HEAT (ZAGREVANJE), usled širenja i skupljanja plastičnih delova jedinice.

5 Uobičajeni problemi

Problem	Mogući uzroci
I unutrašnja i spoljašnja jedinica proizvode zvuke	Zvuk prigušenog šištanja tokom rada: Ovo je normalno i uzrokuje ga rashladni gas koji protiče i kroz unutrašnju i spoljašnju jedinicu.
	Zvuk prigušenog šištanja prilikom startovanja sistema, prestanka rada sistema ili odmrzavanja: Ovaj zvuk je normalan i uzrokuje ga rashladni gas koji je zastao ili promenio smer.
	Škripavi zvuk: Normalno širenje i skupljanje plastičnih i metalnih delova usled temperaturnih promena tokom rada može da uzrokuje škripave zvuke.
Spoljašnja jedinica proizvodi zvuke	Jedinica će da proizvodi različite zvuke u zavisnosti od trenutnog režima rada.
Prašina se emituje bilo iz unutrašnje ili spoljašnje jedinice	U jedinici može da se akumulira prašina tokom dugih perioda nekorisćenja, koja može da bude emitovana kad je jedinica uključena. Ovo može da se ublaži prekrivanjem jedinice tokom dugih perioda neaktivnosti.
Iz jedinice se oseća loš miris	Jedinica može da apsorbira mirise iz okoline (poput mirisa nameštaja, kuvanja, cigareta itd.) koji potom biva emitovan tokom rada.
	Filteri jedinice su postali plesnjivi i trebalo bi da se očiste.
Ventilator na spoljašnjoj jedinici ne radi	Za vreme rada, brzina ventilatora se kontroliše kako bi se optimizovao rad proizvoda.
Funkcionisanje je nepravilno, nepredvidivo ili se jedinica ne odaziva	Interferencije sa baznih stanica mobilne telefonije i udaljenih pojačivača signala mogu da uzrokuju kvar jedinice. U tom slučaju, pokušajte sledeće: <ul style="list-style-type: none">• Isključite uređaj iz struje, potom ga ponovo uključite.• Pritisnite taster ON/OFF (UKLJUČENO/ISKLJUČENO) na daljinskom upravljaču da biste restartovali uređaj.



Napomena: Ukoliko se problem nastavi, kontaktirajte lokalnog dilera ili najbliži centar za korisničku podršku. Detaljno im opišite kvar jedinice i dajte im broj svog modela.

5 Uobičajeni problemi

5.2 Uobičajeni problemi

Kad dođe do problema, proverite sledeće stavke pre kontaktiranja firme za popravku.

Problem	Mogući uzroci	rešenje
Hlađenje slabo radi	Podešena temperatura je možda viša nego ona u prostoriji	Smanjite podešenu temperaturu
	Razmenjivač toplote na unutrašnjoj ili spoljašnjoj jedinici je prljav	Očistite zaprljani razmenjivač toplote
	Vazdušni filter je prljav	Uklonite filter i očistite ga u skladu sa uputstvima
	Vazdušni dovod ili odvod neke od jedinica je blokiran	Isključite jedinicu, uklonite prepreku i ponovo je uključite
	Vrata i prozori su otvoreni	Pobrinite se da su sva vrata i prozori zatvoreni dok rukujete jedinicom
	Sunčeva svetlost stvara previše toplote	Zatvorite prozore i namaknite zavese tokom velikih vrućina ili jakog sunca
	Previša izvora toplote u prostoriji (ljudi, računari, elektronika itd.)	Smanjite broj izvora toplote
	Niske količine rashladnog sredstva usled curenja ili dugog korišćenja	Proverite ima li curenja, ukoliko je potrebno ponovo zapečatite i napunite rashladnim sredstvom do vrha
Jedinica ne radi	Funkcija SILENCE (TIŠINA) je aktivirana (neobavezna funkcija)	Funkcija SILENCE (TIŠINA) može da smanji performanse proizvoda snižavanjem radne frekvencije. Isključite funkciju SILENCE (TIŠINA).
	Nestanak struje	Sačekajte da dođe struja
	Struja je isključena	Uključite struju
	Osigurač je pregoreo	Zamenite osigurač
	Baterije daljinskog upravljača su istrošene	Zamenite baterije
	3-minutna zaštita jedinice je aktivirana	Sačekajte tri minuta nakon restartovanja jedinice
Tajmer je aktiviran	Isključite tajmer	

5 Uobičajeni problemi

Problem	Mogući uzroci	rešenje
Jedinica često počne pa prestane sa radom	Ima previše ili premalo rashladnog sredstva u sistemu	Proverite ima li curenja i dopunite sistem rashladnim sredstvom.
	Nestišljivi gas ili vlaga su ušli u sistem.	Ispraznite sistem i dopunite ga rashladnim sredstvom
	Kompresor je pokvaren	Zamenite kompresor
	Napon je previsok ili prenizak	Ugradite manostat kako biste regulisali napon
Zagrevanje slabo radi	Spoljašnja temperatura je ekstremno niska	Upotrebite pomoćni grejni uređaj
	Hladan vazduh ulazi kroz vrata i prozore	Pobrinite se da su sva vrata i prozori zatvoreni tokom upotrebe
	Niske količine rashladnog sredstva usled curenja ili dugog korišćenja	Proverite ima li curenja, ukoliko je potrebno ponovo zapečatite i napunite rashladnim sredstvom do vrha
Indikatorske lampice neprestano trepere	<p>Jedinica može da prestane ili nastavi bezbedno sa radom. Ukoliko indikatorske lampice nastavljaju da trepere ili se pojavljuju poruke o grešci, sačekajte oko 10 minuta. Problem se možda reši sam od sebe.</p> <p>Ukoliko se ne reši, isključite struju pa je ponovo uključite. Uključite jedinicu.</p> <p>Ukoliko se problem nastavi, isključite struju i kontaktirajte najbliži centar za korisničku podršku.</p>	
Poruka o grešci se pojavljuje u prozoru za prikaz unutrašnje jedinice: <ul style="list-style-type: none"> • E0, E1, E2... • P1, P2, P3... • F1, F2, F3... 		



Napomena: Ukoliko se problem nastavi i nakon gorenavedenih provera i dijagnostike, odmah isključite jedinicu i kontaktirajte ovlašćeni servisni centar.

6 Evropske smernice za odlaganje

Ovaj uređaj sadrži rashladno sredstvo i druge potencijalno opasne materije. Prilikom odlaganja uređaja, zakon nalaže da se on na poseban način odveze i tretira. **Nemojte** ovaj uređaj da odlažete kao kućni otpad ili nesortirani gradski otpad.

Za odlaganje ovog uređaja imate sledeće opcije:

- Uređaj odložite u označenom postrojenju za sakupljanje gradskog elektronskog otpada.
- Prilikom kupovine novog uređaja, prodavac na malo će besplatno uzeti natrag stari uređaj.
- Proizvođač će besplatno uzeti natrag stari uređaj.
- Prodajte uređaj ovlašćenim trgovcima metalnim otpacima.



Specijalna napomena

Odlaganje uređaja u šumama ili drugim prirodnim okruženjima opasno je po vaše zdravlje i po okolinu. Opasne supstance mogu da dospeju u podzemne vode i uđu u lanac ishrane.

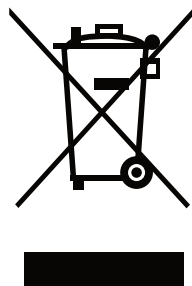

7 Specifikacija

Broj modela	BBVCM 090/ BBVCM 091	BBVCM 120/ BBVCM 121	BBVCM 180/ BBVCM 181	BBVCM 240/ BBVCM 241
Ukupna količina rashladnog sredstva (g)	800	950	1350	2000
Klimatska klasa	T1	T1	T1	T1
Tip grejanja	Heat Pump	Heat Pump	Heat Pump	Heat Pump
Glavne performanse				
Rashladni kapacitet (Btu/h)	8870 (Pdesign C)	11940 (Pdesign C)	17400 (Pdesign C)	23540 (Pdesign C)
Rashladni kapacitet (W)	2600 (Pdesign C)	3500 (Pdesign C)	5100 (Pdesign C)	6900 (Pdesign C)
Grejni kapacitet (Btu/h)	8530 (Pdesign H)	9550 (Pdesign H)	13650 (Pdesign H)	18080 (Pdesign H)
Grejni kapacitet (W)	2500 (Pdesign H)	2800 (Pdesign H)	4000 (Pdesign H)	5300 (Pdesign H)
SEER/AEER/Težina EER (W/W)	6.1 (SEER, EU)	6.1 (SEER, EU)	6.1 (SEER, EU)	6.1 (SEER, EU)
SCOP/ACOP/Težina EER (W/W)	4.1 (SCOP, EU)	4.1 (SCOP, EU)	4.1 (SCOP, EU)	4.0 (SCOP, EU)
Napon/Frekvencija (V/Hz)	220-240V~ 50Hz, 1Ph	220-240V~ 50Hz, 1Ph	220-240V~ 50Hz, 1Ph	220-240V~ 50Hz, 1Ph
Nominalna ulazna snaga (W)	2075	2200	2550	3700
Nominalni strujni ulaz (A)	9.5	10	11.5	17
Prečnik cevi pod visokim pritiskom (mm)	Ø6.35 (1/4")	Ø6.35 (1/4")	Ø6.35 (1/4")	Ø9.52 (3/8")
Prečnik cevi pod niskim pritiskom (mm)	Ø9.52 (3/8")	Ø9.52 (3/8")	Ø12.7 (1/2")	Ø15.9 (5/8")
Logistički podaci				
Unutrašnja jedinica (WxHxD) mm	752x291x218	832x297x223	994x319x251	1119x336x259
Spoljašnja jedinica (WxHxD) mm	770x300x555	800x333x554	800x333x554	845x363x702
Neto težina unutrašnje jedinice (kg)	8.5	9.5	12	14.5
Neto težina spoljašnje jedinice (kg)	27	29	38	51

Proizveo Arcelik A.S. Karaagac Cd. Br:2-6 34445 Sutludže, Bejolu, Istanbul, Turska



Sobni klima uređaj s razdvojenim sistemom

Priručnik za korisnika

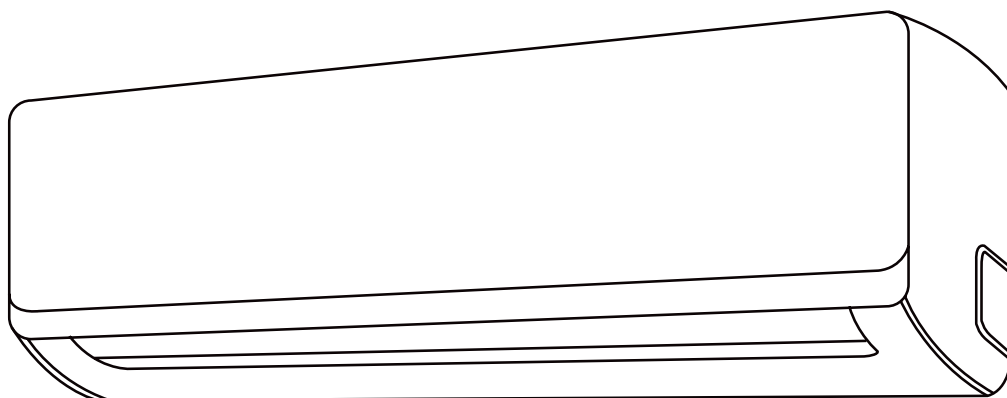

BBVCM 090 | BBVCM 091 | BBVCM 120 | BBVCM 121
BBVCM 180 | BBVCM 181 | BBVCM 240 | BBVCM 241

BS

beko

Molimo Vas da prvo pročitate ovaj priručnik za korisnika!

Poštovani korisniče,

Hvala Vam što ste izabrali Beko proizvod. Nadamo se da ćete dobiti najbolje rezultate od vašeg proizvoda koji je proizveden pomoću visoko kvalitetne i najsavremenije tehnologije. Stoga bismo vas zamolili da pročitate ovaj kompletan priručnik za korisnika i svu ostalu prateću dokumentaciju prije korištenja proizvoda i zadržite priručnik kao referencu za buduću upotrebu. Ako proizvod uručite nekom drugom, uz njega takođe uručite i priručnik za korisnika. Slijedite sva upozorenja i informacije u priručniku za korisnika.

Značenje simbola

Sljedeći simboli su korišteni u raznim odjeljcima ovog priručnika:

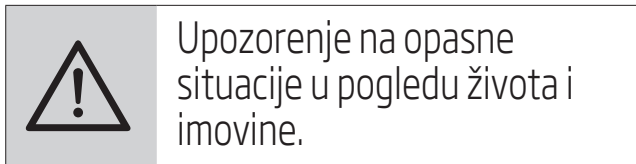

Ovaj proizvod je proizveden u modernim postrojenjima, prihvatljivim za okoliš

U skladu se sa WEEE propisima.



Ne sadrži PCB.

SADRŽAJ

1	Sigurnosna uputstva	4
2	Specifikacije i funkcije uređaja	7
2.1	Dijelovi jedinice	7
2.2	Postizanje optimalnih performansi	8
2.3	Inverter razdvojeni tip	8
2.4	Tip s fiksnom brzinom.....	9
2.5	Ostale funkcije	9
3	Manualno rukovanje (bez daljinskog)	14
3.1	Kako rukovati vašom jedinicom bez daljinskog upravljača	14
4	Njegovanje i održavanje	15
4.1	Čišćenje unutrašnje jedinice	15
4.2	Čišćenje zračnog filtera	15
4.3	Zračni filter - podsjetnici (opcionalno)	17
4.3.1	Podsjetnik za čišćenje zračnog filtera.....	17
4.3.2	Podsjetnik za zamjenu zračnog filtera	17
4.4	Održavanje - dugi periodi bez korištenja.....	18
4.5	Održavanje - pregled prije početka sezone	19
5	Rješavanje problema	20
5.1	Uobičajeni problemi	20
5.2	Rješavanje problema.....	22
6	Europske smjernice za odlaganje	24
7	Specifikacije	25

Prije ugradnje pročitajte sigurnosne mjere predostrožnosti
Nepravilna ugradnja zbog ignoriranja uputstava može izazvati ozbiljno oštećenje ili povredu.

Ozbiljnost potencijalnog oštećenja ili povrede je klasificirana kao **upozorenje**.

Upozorenje

- Ovaj uređaj mogu koristiti djeca starija od 8 godina i osobe sa smanjenim fizičkim, čulnim ili mentalnim sposobnostima ili s nedostatkom iskustva i znanja ako su pod nadzorom ili primaju uputstva u vezi upotrebe uređaja na siguran način i razumiju opasnosti koje su uključene. Djeca se ne smiju igrati s uređajem. Čišćenje i korisničko održavanje ne smiju obavljati djeca bez nadzora.

Upozorenja za ugradnju

- Zatražite od ovlaštenog trgovca da obavi ugradnju ovog klima uređaja. Neprikladna ugradnja može izazvati curenje vode, strujni udar ili požar.
- Sve popravke, održavanje i premještanje ove jedinice mora obaviti tehničko lice ovlaštenog servisa. Neprikladne popravke mogu dovesti do ozbiljne povrede ili neispravnog rada proizvoda.

Upozorenja za korištenje proizvoda

- Ako se pojavi neko abnormalno stanje (poput mirisa gorenja), odmah isključite jedinicu i izvucite napojni utikač iz utičnice. Pozovite trgovca radi uputstava da biste izbjegli strujni udar, požar ili povredu.
- **Nemojte** stavljati prste, poluge ili druge predmete u otvore za ulaz ili izlaz zraka. To može izazvati povredu jer se ventilator može rotirati velikom brzinom.

1 Sigurnosna uputstva

- **Nemojte** koristiti zapaljive sprejeve poput spreja za kosu, laka ili farbe u blizini jedinice. To može izazvati požar ili zapaljenje.
- **Nemojte** puštati u rad klima uređaj na mjestima koja se nalaze u blizini ili oko zapaljivih plinova. Plinovi koji se emituju mogu se skupljati oko jedinice i izazvati eksploziju.
- **Nemojte** puštati u rad klima uređaj u prostoriji koja sadrži vlagu (npr. kupatilo ili vešeraj). To može izazvati strujni udar i uzrokovati propadanje proizvoda.
- **Nemojte** izlagati tijelo direktno hladnom zraku tokom dužeg vremena.

Električna upozorenja

- Koristite samo specificirani napojni kabal. Ako je napojni kabal oštećen, isti mora zamijeniti proizvođač ili zastupnik ovlaštenog servisa.
- Napojni utikač održavajte čistim. Uklonite svu prašinu ili prljavštinu koja se skuplja na ili oko utikača. Prijavi utikači mogu izazvati požar ili strujni udar.
- **Nemojte** povlačiti za napojni kabal da biste isključili jedinicu iz utičnice. Čvrsto držite utikač i povucite ga van iz utičnice. Povlačeći direktno za kabal možete oštetiti kabal, što dalje može dovesti do požara ili strujnog udara.
- **Nemojte** koristiti produžni kabal, ručno produžavati napojni kabal ili povezivati druge uređaje na istu utičnicu na kojoj se nalazi klima uređaj. Loš električni spoj, loša instalacija i nedovoljan napon mogu izazvati požar.

Upozorenja za čišćenje i održavanje

- Isključite uređaj i izvucite utikač iz utičnice prije početka čišćenja. Ako to ne učinite, može doći do strujnog udara.

1 Sigurnosna uputstva

- **Nemojte** čistiti klima uređaj prekomjernom količinom vode.
- **Nemojte** čistiti klima uređaj sredstvima za čišćenje koja su zapaljiva. Zapaljiva sredstva za čišćenje mogu izazvati požar ili deformaciju.

Upozorenje

- Ako se klima uređaj koristi zajedno s gorionicima ili drugim uređajima za zagrijavanje, temeljito ventilirajte prostoriju kako biste izbjegli nedostatak kisika.
- Isključite klima uređaj i isključite jedinicu iz napajanja ako ne namjeravate istu koristiti duže vrijeme.
- Ugasite i isključite jedinicu iz napajanja za vrijeme oluje.
- Uvjerite se da se kondenzacija vode može neometano iscijediti iz jedinice.
- **Nemojte** rukovati klima uređajem mokrim rukama. To može izazvati strujni udar.
- **Nemojte** koristiti uređaj za bilo koje druge svrhe osim onih za koje je namijenjen.
- **Nemojte** se penjati na uređaj niti stavljati predmete na vanjsku jedinicu.
- **Nemojte** dopustiti da klima uređaj radi duže vremena pri otvorenim vratima ili prozorima, ili u slučaju da je vlažnost vrlo visoka.

2 Specifikacije i funkcije uređaja

2.1 Dijelovi jedinice

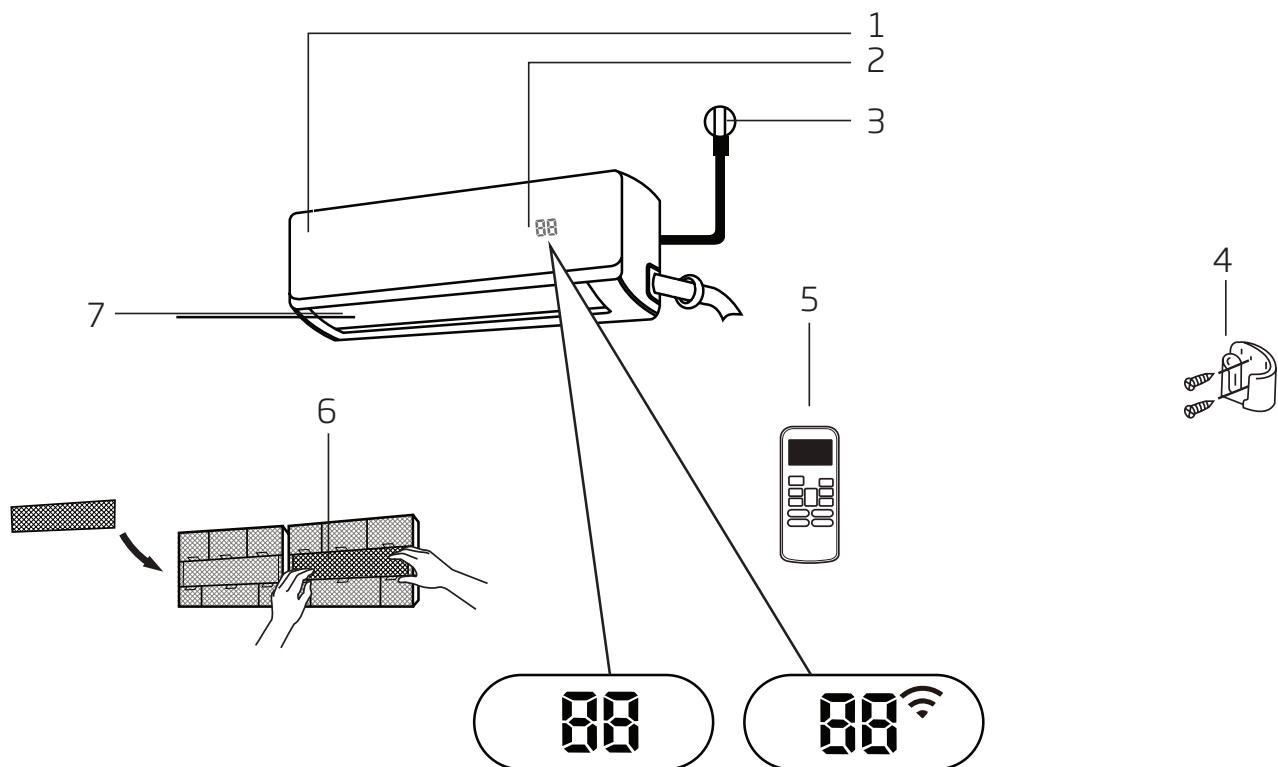

1. Prednja ploča
2. Prozor displeja
3. Napojni kabal (neke jedinice)
4. Držač daljinskog upravljača (neke jedinice)
5. Daljinski upravljač
6. Funkcionalni filter (na prednjoj strani glavnog filtera - neke jedinice)
7. Krilca

Značenje koda displeja

"00" tokom 3 sekunde kada:

- je podešen TIMER ON (PROGRAMATOR UKLJUČIVANJA)
- su uključene funkcije FRESH (SVJEŽE), SWING (NJIHANJE), TURBO, SILENCE (TIHO) ili SOLAR PV ECO (SOLARNI PV ECO)

"0F" tokom 3 sekunde kada:

- je podešen TIMER OFF (PROGRAMATOR ISKLJUČIVANJA)
- su isključene funkcije FRESH (SVJEŽE), SWING (NJIHANJE), TURBO, SILENCE (TIHO) ili SOLAR PV ECO (SOLAR PV ECO)

"cF" kada je uključena funkcija protiv hladnog zraka

"dF" kada se vrši odmrzavanje

"Sc" kada jedinica obavlja samočišćenje

"FP" kada je zaštita od zamrzavanja isključena

2 Specifikacije i funkcije uređaja

"" kada je funkcija bežičnog upravljanja aktivirana (neke jedinice)

"" Kada je ECO funkcija (opcionalno) aktivirana,  će svijetliti postepeno jedna po jedna prema E-C-O--podešavanju temperature--E..... u drugom intervalu.

U načinu rada Fan (Ventilatora), jedinica će prikazati sobnu temperaturu.

U drugim načinima rada, jedinica će prikazati vašu postavku temperature.



Napomena: Vodič za korištenje infracrvenog daljinskog upravljača nije uključen u ovaj paket za literaturu.

2.2 Postizanje optimalnih performansi

Optimalne performanse za načine rada COOL (HLAĐENJE), HEAT (GRIJANJE) i DRY (ISUŠIVANJE) mogu se postići u sljedećim temperaturnim rasponima. Kada se vaš klima uređaj koristi izvan ovih raspona, određene funkcije sigurnosne zaštite će se aktivirati i uzrokovati da jedinica radi ispod svog optimuma.

2.3 Inverter razdvojeni tip

	Način rada COOL (HLAĐENJE)	Način rada HEAT (GRIJANJE)	Način rada DRY (ISUŠIVANJE)
Sobna temperatura	17°C - 32°C (63°F - 90°F)	0°C - 30°C (32°F - 86°F)	10°C - 32°C (50°F - 90°F)
Vanjska temperatura	0°C - 50°C (32°F - 122°F)		
	-15°C - 50°C (5°F - 122°F) (Za modele sa sistemima hlađenja s niskom temperaturom)	-15°C - 30°C (5°F - 86°F)	0°C - 50°C (32°F - 122°F)
	0°C - 60°C (32°F - 140°F) (Za posebne tropske modele)		0°C - 60°C (32°F - 140°F) (Za posebne tropske modele)

Za vanjske jedinice s pomoćnim električnim grijačem

Kada vanjska temperatura padne ispod 0°C (32°F), strogo preporučujemo da jedinicu ostavite uključenu cijelo vrijeme kako bi se osigurale glatke i kontinuirane performanse.

2 Specifikacije i funkcije uređaja

2.4 Tip s fiksnom brzinom

	Način rada COOL (HLAĐENJE)	Način rada HEAT (GRIJANJE)	Način rada DRY (ISUŠIVANJE)
Sobna temperatura	17° - 32°C (63° - 90°F)	0° - 30°C (32° - 86°F)	10° - 32°C (50° - 90°F)
Vanjska temperatura	18° - 43°C (64° - 109°F)	-7° - 24°C (19° - 75°F)	11° - 43°C (52° - 109°F)
	-7° - 43°C (19° - 109°F) (Za modele sa sistemima hlađenja s niskom temperaturom)		18° - 43°C (64° - 109°F)
	18° - 54°C (64° - 129°F) (Za posebne tropske modele)		18° - 54°C (64° - 129°F) (Za posebne tropske modele)

Za dalje optimiziranje performansi vaše jedinice, uradite sljedeće:

- Vrata i prozore držite zatvorenim.
- Ograničite upotrebu energije pomoću funkcije TIMER ON (PROGRAMATOR UKLJUČIVANJA) i TIMER OFF (PROGRAMATOR ISKLJUČIVANJA).
- Nemojte blokirati otvore za ulaz i izlaz zraka.
- Redovno pregledajte i čistite zračne filtere.

Za detaljno objašnjenje svake funkcije, pogledajte **Priručnik za daljinski upravljač**.

2.5 Ostale funkcije

• Automatsko ponovno pokretanje

Ako jedinica izgubi snagu, ona će se automatski ponovno pokrenuti s prethodno podešenim postavkama kada se snaga ponovo uspostavi.

• Protiv plijesni (neke jedinice)

Kada se jedinica isključuje iz načina rada COOL (HLAĐENJE), AUTO (COOL) (AUTOMATSKI RAD (HLAĐENJE)) ili DRY (ISUŠIVANJE), klima uređaj će nastaviti s radom uz vrlo nisku snagu kako bi se isušila kondenzovana voda i spriječilo nakupljanje plijesni.

• Bežično upravljanje (neke jedinice)

Bežično upravljanje vam omogućava da upravljate klima uređajem pomoću mobilnog telefona i bežične veze.

• Memorisanje ugla krilca (neke jedinice)

Kada uključujete jedinicu, krilca će se automatski vratiti u svoj raniji ugao.

• Otkrivanje curenja rashladnog medija (neke jedinice)

Unutrašnja jedinica će automatski prikazati "EC" kada otkrije curenje rashladnog medija.

Za detaljno objašnjenje o naprednoj funkcionalnosti vaše jedinice (kao što je TURBO način rada i funkcije samočišćenja), pogledajte **Priručnik za daljinski upravljač**.

2 Specifikacije i funkcije uređaja



Napomena:

Ilustracije u ovom priručniku su date samo za svrhe objašnjenja. Stvarni oblik vaše unutrašnje jedinice se može blago razlikovati. Stvarni oblik će prevladati.

• Podešavanje ugla protoka zraka

Podešavanje vertikalnog ugla protoka zraka

Dok je jedinica uključena, koristite tipku **SWING/DIRECT (NJIHANJE/USMJERENO)** da biste podesili smjer (vertikalni ugao) protoka zraka.

1. Pritisnite jedanput tipku **SWING/DIRECT (NJIHANJE/USMJERENO)** da biste aktivirali krilca. Svaki puta kada pritisnete tu tipku, to će podesiti krilca za 6°. Pritišćite tipku dok ne postignete smjer koji želite.
2. Da biste napravili da se krilca kontinuirano njišu u smjeru prema gore i dolje, pritisnite i držite tipku **SWING/DIRECT (NJIHANJE/USMJERENO)** tokom 3 sekunde. Pritisnite tipku ponovo da zaustavite tu automatsku funkciju.

Podešavanje horizontalnog ugla protoka zraka

Horizontalni ugao protoka zraka se mora podesiti ručno. Uхватite šipku deflektora (**vidjeti sliku B**) i ručno podesite u skladu s vašim željenim smjerom.

Za neke jedinice, horizontalni ugao protoka zraka se može podesiti pomoću daljinskog upravljača, pogledajte Priručnik za daljinski upravljač.



Napomena o uglovima krilca:

Kada koristite način rada COOL (HLAĐENJE) ili DRY (ISUŠIVANJE), nemojte podešavati krilca pri previše vertikalnom uglu tokom dužeg vremena. To može izazvati kondenzaciju vode na oštricama krilca, koja će kapati na pod ili namještaj. (**Vidjeti sliku A**)

Kada koristite način rada COOL (HLAĐENJE) ili HEAT (GRIJANJE), podešavanje krilca pri previše vertikalnom uglu može smanjiti performanse jedinice zbog ograničenog protoka zraka.

Nemojte pomjerati krilca rukom. To će uzrokovati da krilca ne budu sinhronizirana. Ako se to desi, isključite jedinicu i isključite uređaj iz utičnice na par sekundi, potom ponovno pokrenite jedinicu. To će resetirati krilca.

2 Specifikacije i funkcije uređaja

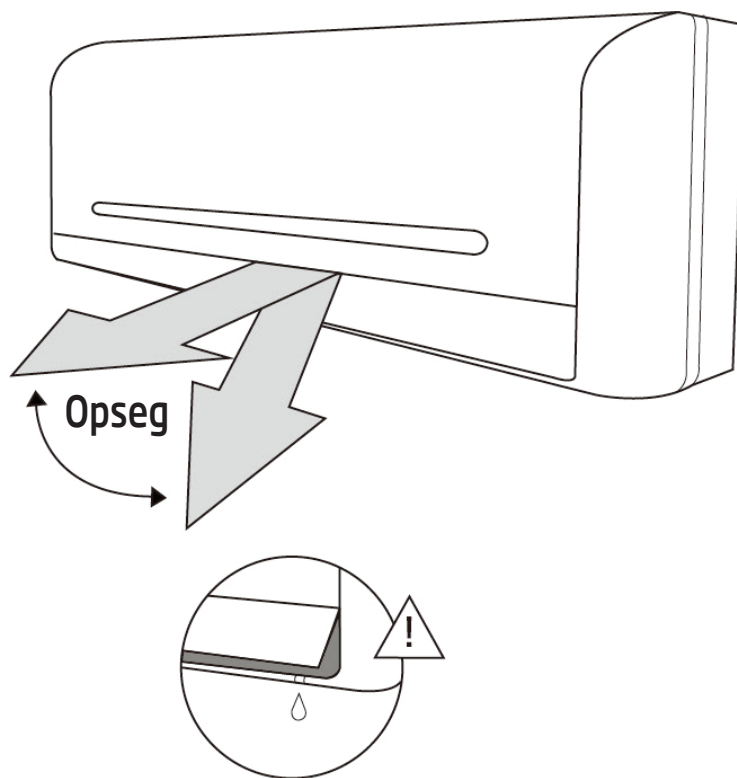

SI. A



Upozorenje

Nemojte držati krilca u previše vertikalnom uglu tokom dužeg vremena. Ovo može uzrokovati kapanje kondenzovane vode na vaš namještaj.



Upozorenje

Nemojte stavljati prste u ili blizu strane za ispuhivanje ili usis zraka. Ventilator velike brzine u jedinici može izazvati povredu.

2 Specifikacije i funkcije uređaja

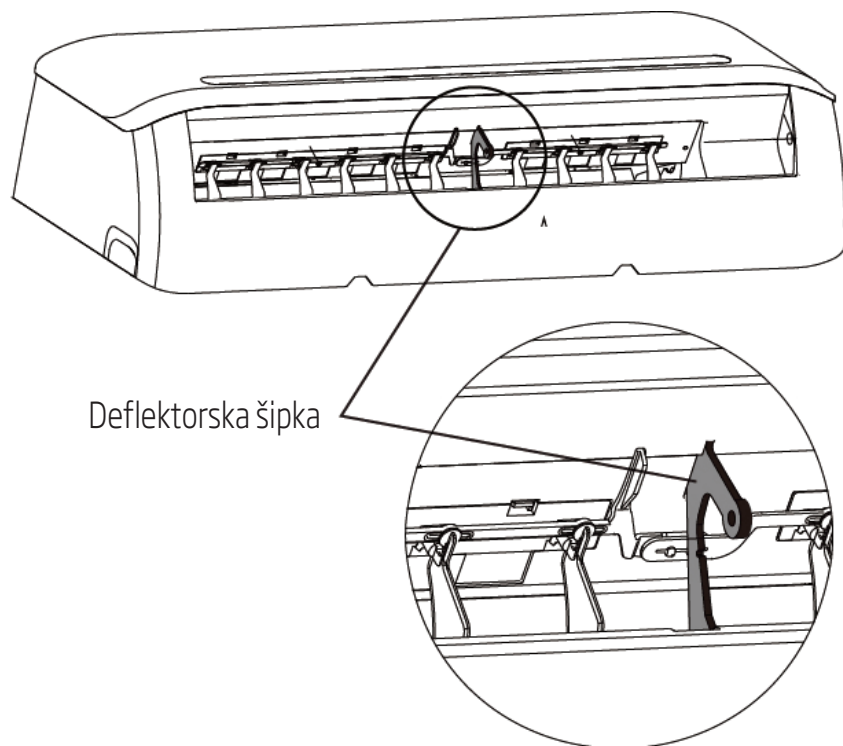

Sl. B

2 Specifikacije i funkcije uređaja

• Rad u stanju mirovanja

Funkcija SLEEP (MIROVANJE) se koristi radi smanjenja potrošnje energije dok spavate (a nije potrebna ista postavka temperature radi ugodnosti). Ova funkcija se može aktivirati samo putem daljinskog upravljača.

Pritisnite tipku **SLEEP (MIROVANJE)** kada ste spremni da pođete na spavanje. Kada je jedinica u načinu rada COOL (HLAĐENJE), ona će povećati temperaturu za 1°C (2°F) nakon 1 sata, te će povećati za dodatnih 1°C (2°F) nakon drugog sata. Kada je u načinu HEAT (GRIJANJE), jedinica će smanjiti temperaturu za 1°C (2°F) nakon 1 sata, te će smanjiti za dodatnih 1°C (2°F) nakon drugog sata.

To će zadržati novu temperaturu tokom 5 sati, zatim će se jedinica isključiti automatski.



Napomena: Funkcija SLEEP (MIROVANJE) nije dostupna u načinu rada FAN (VENTILATOR) ili DRY (ISUŠIVANJE).

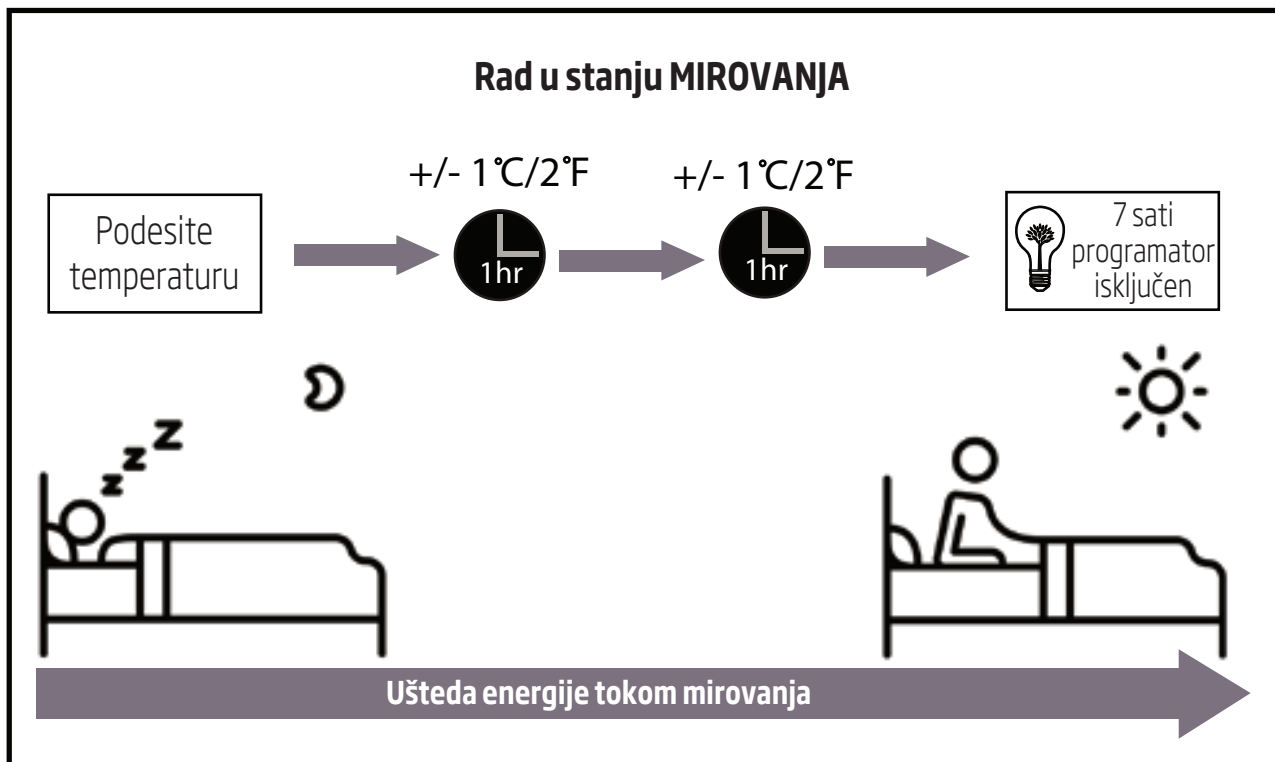

3 Manualno rukovanje (bez daljinskog)

3.1 Kako rukovati vašom jedinicom bez daljinskog upravljača

U slučaju da vaš daljinski ne radi, vašom jedinicom možete rukovati ručno pomoću tipke **MANUAL CONTROL (MANUALNO UPRAVLJANJE)** koja je smještena na unutrašnjoj jedinici. Imajte na umu da manualno rukovanje nije dugotrajno rješenje, te da se rukovanje jedinicom pomoću daljinskog upravljača strogo preporučuje.

Prije manualnog rukovanja

Jedinica mora biti isključena prije manualnog rukovanja.

Da biste vašom jedinicom rukovali manualno:

1. Otvorite prednju ploču unutrašnje jedinice.
2. Locirajte **tipku za MANUAL CONTROL (MANUALNO UPRAVLJANJE)** na desnoj strani jedinice.
3. Pritisnite **tipku za MANUAL CONTROL (MANUALNO UPRAVLJANJE)** jedanput da biste aktivirali način rada FORCED AUTO (PRINUDNI AUTOMATSKI RAD).
4. Pritisnite ponovo **tipku za MANUAL CONTROL (MANUALNO UPRAVLJANJE)** da biste aktivirali način rada FORCED COOLING (PRINUDNO HLAĐENJE).
5. Pritisnite **tipku za MANUAL CONTROL (MANUALNO UPRAVLJANJE)** treći put da biste isključili jedinicu.
6. Zatvorite prednju ploču.



Upozorenje

Manualna tipke je namijenjena samo za svrhe testiranja i rad u slučaju nužde. Molimo vas da ne koristite ovu funkciju osim u slučaju da je daljinski upravljač izgubljen i to je apsolutno potrebno. Da biste uspostavili redovan rad, koristite daljinski upravljač da aktivirate jedinicu.

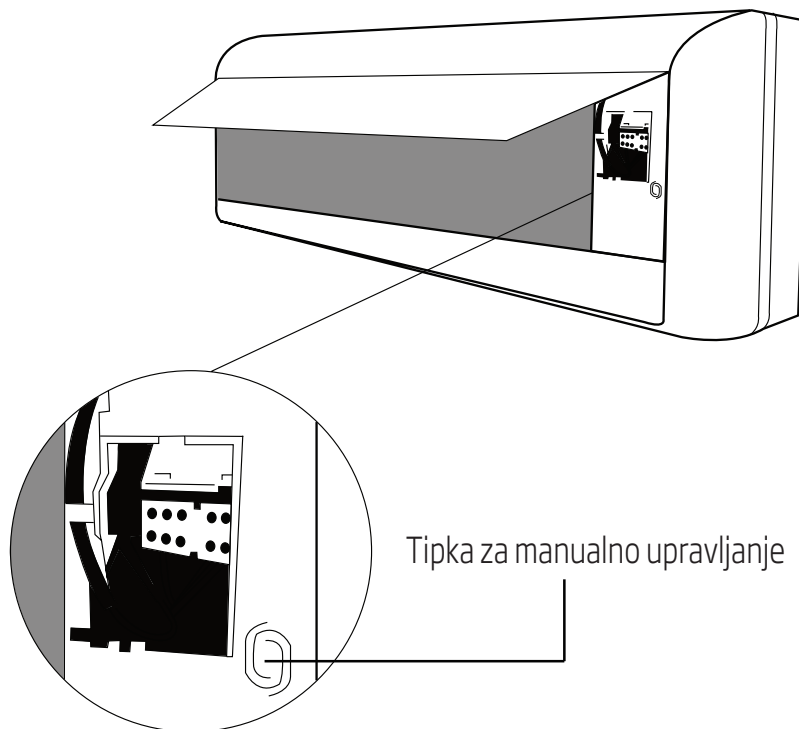

4 Njegovanje i održavanje

4.1 Čišćenje unutrašnje jedinice



Prije čišćenja i održavanja

Uvijek isključite sistem klima uređaja i isključite ga iz napajanja prije čišćenja ili održavanja.



Upozorenje

Koristite samo mekane, suhe krpe da čistite jedinicu. Ako je jedinica iznimno prljava, možete koristiti krpu umočenu u mlaku vodu da biste očistili jedinicu.

- **Nemojte** koristiti hemikalije i krpe koje su tretirane hemijskim sredstvima da biste čistili jedinicu.
- **Nemojte** koristiti benzen, razrjeđivače, prah za poliranje ili druga otapala da čistite jedinicu. Oni mogu uzrokovati pucanje ili deformaciju plastične površine.
- **Nemojte** koristiti vodu čija je temperatura viša od 40°C (104°F) da čistite prednju ploču. To može uzrokovati deformaciju ili gubitak boje na ploči.

4.2 Čišćenje zračnog filtera

Začepljen klima uređaj može smanjiti efikasnost hlađenja vaše jedinice, a takođe može biti loše po vaše zdravlje. Budite sigurni da filter čistite svake dvije sedmice.

1. Podignite prednju ploču unutrašnje jedinice.
2. Uхватite za jezičak na kraju filtera, podignite ga i zatim povucite prema sebi.
3. Sada izvucite filter van.
4. Ako filter sadrži mali filter za osvježavanje zraka, odvojite ga od većeg filtera. Očistite filter za osvježavanje zraka pomoću ručnog usisivača.
5. Očistite veći zračni filter toplom, sapunjavom vodom. Budite sigurni da koristite blagi deterdžent.
6. Isperite filter svježom vodom, zatim protresite kako biste iscijedili višak vode.
7. Osušite ga na hladnom, suhom mjestu i ne izlažite ga direktnoj sunčevoj svjetlosti.
8. Kada se osuši, filter za osvježavanje zraka vratite ponovo u veći filter, zatim to sve vratite nazad u unutrašnju jedinicu.
9. Zatvorite prednju ploču unutrašnje jedinice.

4 Njegovanje i održavanje

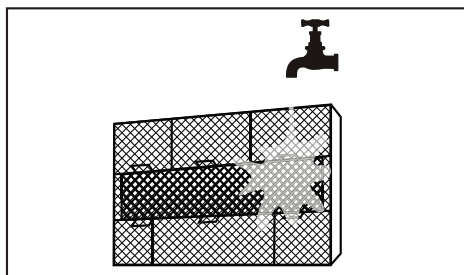
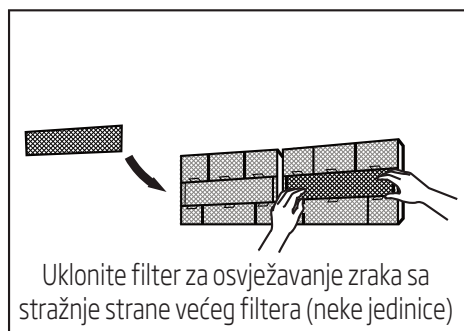
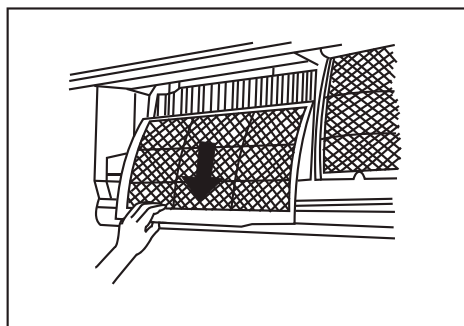
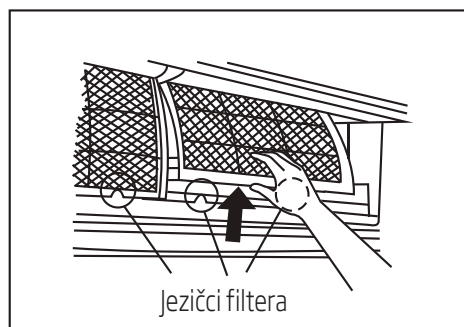

Upozorenje

Nemojte dodirivati filter za osvježavanje zraka (Plasma) najmanje 10 minuta nakon isključivanja jedinice.

4 Njegovanje i održavanje



Upozorenje

- Prije mijenjanja ili čišćenja filtera, ugascite jedinicu i isključite je s napajanja.
- Kada uklanjate filter, nemojte dodirivati metalne dijelove u jedinici. Oštri metalni rubovi vas mogu posjeći.
- Nemojte koristiti vodu da čistite unutar unutrašnje jedinice. To može uništiti izolaciju i izazvati strujni udar.
- Nemojte izlagati filter direktnoj sunčevoj svjetlosti prilikom sušenja. To može smanjiti dimenzije filtera.

4.3 Zračni filter - podsjetnici (opcionalno)

4.3.1 Podsjetnik za čišćenje zračnog filtera

Nakon 240 sati upotrebe, na prozoru displeja unutrašnje jedinice će treperiti "CL." To je podsjetnik da očistite filter. Nakon 15 sekundi, displej jedinice se vraća u svoje prethodno stanje.

Da biste poništili podsjetnik, pritisnite tipku **LED** na vašem daljinskom upravljaču 4 puta, ili pritisnite tipku **MANUAL CONTROL (MANUALNO UPRAVLJANJE)** 3 puta. Ako ne poništite podsjetnik, indikator "CL" će treperiti ponovo kada opet pokrenete jedinicu.

4.3.2 Podsjetnik za zamjenu zračnog filtera

Nakon 2.880 sati upotrebe, na prozoru displeja unutrašnje jedinice će treperiti "nF." To je podsjetnik da zamijenite filter. Nakon 15 sekundi, displej jedinice se vraća u svoje prethodno stanje.

Da biste poništili podsjetnik, pritisnite tipku **LED** na vašem daljinskom upravljaču 4 puta, ili pritisnite tipku **MANUAL CONTROL (MANUALNO UPRAVLJANJE)** 3 puta. Ako ne poništite podsjetnik, indikator "nF" će treperiti ponovo kada opet pokrenete jedinicu.



Upozorenje

- Sve radove na održavanju i čišćenju vanjske jedinice treba obavljati ovlašteno osoblje ili licencirani servis.
- Sve radove na popravkama treba obavljati ovlašteno osoblje ili licencirani servis.

4 Njegovanje i održavanje

4.4 Održavanje - dugi periodi bez korištenja

Ako namjeravate da ne koristite klima uređaj tokom dužeg perioda, uradite sljedeće:

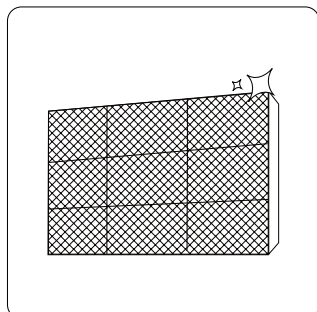

Očistite zračne filtere

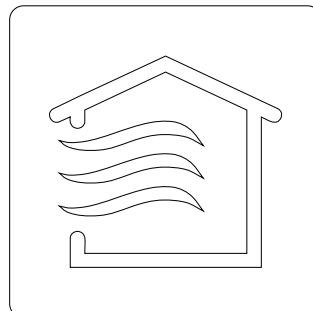

Uključite funkciju FAN (VENTILATOR)
dok se jedinica ne isuši u potpunosti

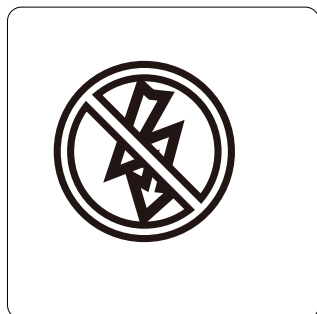

Isključite jedinicu i isključite je s napajanja

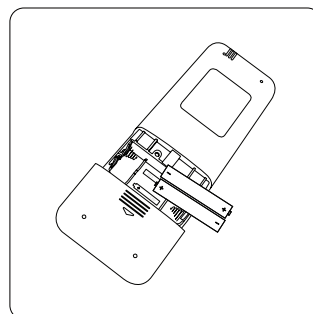

Uklonite baterije iz daljinskog upravljača

4 Njegovanje i održavanje

4.5 Održavanje - pregled prije početka sezone

Nakon dužeg perioda ne korištenja, ili prije početka učestalog korištenja, uradite sljedeće:

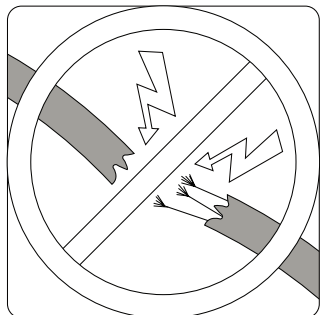

Provjerite da li ima oštećenja na žicama

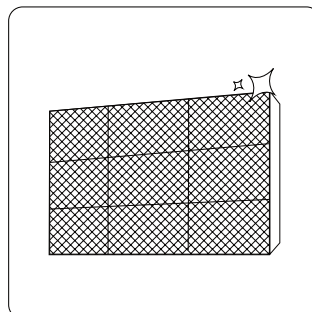

Očistite zračne filtere



Provjerite da li ima curenja

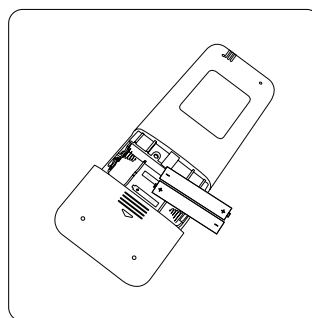

Zamijenite baterije

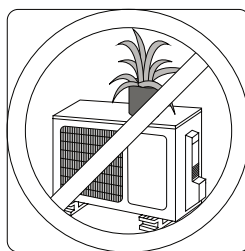
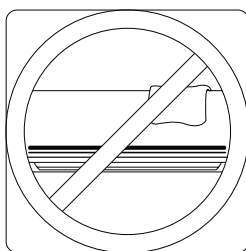

Uvjerite se da ništa ne blokira sve otvore za ulaz i izlaz zraka

5 Rješavanje problema



Sigurnosne mjere predostrožnosti

Ako se pojavi BILO KOJE od sljedećih stanja, odmah isključite jedinicu!

- Napojni kabal je oštećen ili neuobičajeno zagrijan
- Osjetite miris gorenja
- Jedinica emituje glasne i abnormalne zvukove
- Osigurač je iskočio ili glavna sklopa preskače
- Voda ili drugi predmeti padnu u ili izvan jedinice

Nemojte pokušavati sami popravljati! Odmah kontaktirajte ovlaštenu servis!

5.1 Uobičajeni problemi

Sljedeći problemi ne znače neispravan rad i u većini slučajeva ne zahtijevaju popravke.

Problem	Mogući uzroci
Jedinica se na uključuje nakon što pritisnete tipku ON/OFF (UKLJ/ISKLJ)	Jedinica ima 3-minutnu funkciju zaštite koja sprječava jedinicu od preopterećenja. Jedinica se ne može ponovno pokrenuti u roku od tri minute nakon što je isključena.
Jedinica mijenja način rada iz COOL/HEAT (HLAĐENJE/GRIJANJE) u način rada FAN (VENTILATOR)	Jedinica može promijeniti svoje postavke kako bi spriječila nakupljanje mraza na jedinici. Kada se temperatura poveća, jedinica će ponovo početi s radom u prethodno odabranom načinu rada.
	Podešena temperatura je dostignuta, u toj tački jedinica isključuje kompresor. Jedinica će nastaviti s radom kada ponovo dođe do fluktuacije temperature.
Unutrašnja jedinica ispušta bijelu izmaglicu	U vlažnim područjima, velika temperaturna razlika između zraka u prostoriji i klimatiziranog zraka može uzrokovati stvaranje bijele izmaglice.
I unutrašnja i vanjska jedinica ispuštaju bijelu izmaglicu	Kada se jedinica ponovno pokrene u načinu rada HEAT (GRIJANJE) nakon odmrzavanja, bijela izmaglica se može ispuštati zbog generisane vlage uslijed procesa odmrzavanja.
Unutrašnja jedinica proizvodi buku	Zvuk zraka koji struji se može pojaviti kada krilca resetuju svoj položaj.
	Zvuk škripanja se može pojaviti nakon pokretanja jedinice u načinu rada HEAT (GRIJANJE) zbog širenja i skupljanja plastičnih dijelova jedinice.

5 Rješavanje problema

Problem	Mogući uzroci
I vanjska i unutrašnja jedinica proizvode buku	Zvuk šištanja se čuje tokom rada: To je normalno i uzrokovano je protokom rashladnog plina koji prolazi kroz unutrašnju i kroz vanjsku jedinicu.
	Zvuk šištanja se čuje kada se sistem pokrene, kada prekine s radom ili kada se vrši odmrzavanje: Ova buka je normalna i uzrokovana je zaustavljanjem protoka rashladnog plina ili promjenom njegovog smjera.
	Zvuk škripanja: Normalno širenje i skupljanje plastičnih i metalnih dijelova izazvano promjenama temperature tokom rada uzrokuje zvuk škripanja.
Vanjska jedinica proizvodi buku	Jedinica će proizvesti različite zvukove na osnovu njenog trenutnog načina rada.
Prašina se ispušta iz unutrašnje ili iz vanjske jedinice	U jedinici se možda akumulirala prašina tokom dužeg perioda ne korištenja, koja se ispušta kada se jedinica uključi. To se može ublažiti pokrivanjem jedinice tokom dužeg vremena neaktivnosti.
Jedinica emituje neugodan miris	Jedinica možda apsorbira mirise iz okruženja (namještaj, kuhanje, cigarete itd.) koje će ispuštati tokom rada.
	Filteri jedinice su postali pljesnivi i trebaju se očistiti.
Ventilator vanjske jedinice ne radi	Tokom rada, brzina ventilatora je kontrolirana radi optimizacije rada proizvoda.
Rad je čudan, nepredvidiv ili jedinica ne reaguje	Smetnje od mobitela, stubova i udaljenih pojačavača mogu uzrokovati neispravan rad jedinice. U tom slučaju pokušajte sljedeće: <ul style="list-style-type: none">• Isključite napajanje i zatim ponovo priključite.• Pritisnite tipku ON/OFF (UKLJ/ISKLJ) na daljinskom upravljaču da ponovno pokrenete rad.



Napomena: Ako se problem i dalje nastavi, kontaktirajte lokalnog trgovca ili najbliži servisni centar za podršku kupcima. Dajte im detaljan opis neispravnosti u radu jedinice kao i broj vašeg mobilnog telefona.

5 Rješavanje problema

5.2 Rješavanje problema

Kada se problem pojavi, provjerite sljedeće stavke prije kontaktiranja kompanije za popravak.

Problem	Mogući uzroci	rješenje
Slabe performanse hlađenja	Postavke temperature mogu biti više od temperature okruženja.	Smanjite postavke temperature
	Izmjenjivač toplote u unutrašnjoj ili vanjskoj jedinici je prljav	Očistite zaprljani izmjenjivač toplote
	Zračni filter je prljav	Izvadite filter i očistite ga prema uputstvima
	Ulaz ili izlaz zraka jedne ili druge jedinice je blokiran	Isključite jedinicu, uklonite prepreke i ponovno uključite.
	Vrata i prozori su otvoreni	Uvjerite se da su sva vrata i prozori zatvoreni dok jedinica radi
	Prekomjerna toplina se generira od sunčeve svjetlosti	Zatvorite prozore i navucite zavjese za vrijeme velike toplote ili jake sunčeve svjetlosti
	Previše izvora toplote u prostoriji (ljudi, kompjuteri, elektronski uređaji itd)	Smanjite broj izvora toplote
	Nizak nivo rashladnog medija zbog curenja ili dugotrajne upotrebe	Provjerite da li ima curenja, začepite otvore ako je potrebno i dopunite rashladni medij
Jedinica ne radi	Funkcija SILENCE (TIHO) je aktivirana (opcionalna funkcija)	Funkcija SILENCE (TIHO) može umanjiti performanse proizvoda smanjenjem učestalosti rada. Isključite funkciju SILENCE (TIHO).
	Pad napona	Sačekajte da se napon vrati u normalno stanje
	Napajanje je isključeno	Uključite napajanje
	Osigurač je pregorio	Zamijenite osigurač
	Baterije u daljinskom upravljaču su istrošene	Zamijenite baterije
	3-minutna zaštita jedinice je aktivirana	Sačekajte tri minuta nakon pokretanja jedinice
Programator je aktiviran	Isključite programator	

5 Rješavanje problema

Problem	Mogući uzroci	rješenje
Jedinica se često pokreće i zaustavlja	Ima previše ili premalo rashladnog medija u sistemu	Provjerite da li ima curenja i dopunite sistem rashladnim medijem.
	Plin koji se ne može komprimirati ili vlaga su ušli u sistem.	Ispraznite i ponovo napunite sistem rashladnim medijem
	Kompresor je pokvaren	Zamijenite kompresor
	Napon je previsok ili prenizak	Postavite manostat da regulirate napon
Slabe performanse grijanja	Vanjska temperatura je ekstremno niska	Koristite pomoćne uređaje za grijanje
	Hladan zrak ulazi kroz vrata ili prozore	Uvjerite se da su sva vrata i prozori zatvoreni tokom upotrebe
	Nizak nivo rashladnog medija zbog curenja ili dugotrajne upotrebe	Provjerite da li ima curenja, začepite otvore ako je potrebno i dopunite rashladni medij
Indikatorske lampice nastavljaju treperiti	<p>Jedinica može prestati s radom ili nastaviti sa sigurnim radom. Ako indikatorske lampice nastavljaju treperiti ili ako se pojavi kod greške, sačekajte oko 10 minuta. Problem se može riješiti sam po sebi.</p> <p>Ako ne, isključite napajanje i zatim ponovo uključite. Uključite jedinicu.</p> <p>Ako problem i dalje postoji, isključite napajanje i kontaktirajte najbliži servisni centar za podršku kupcima.</p>	
Kod greške se javlja na prozoru displeja unutrašnje jedinice: <ul style="list-style-type: none"> • E0, E1, E2... • P1, P2, P3... • F1, F2, F3... 		



Napomena: Ako problem i dalje postoji nakon što ste obavili gore navedene provjere i dijagnostiku, odmah isključite jedinicu i kontaktirajte ovlašteni servisni centar.

6 Europske smjernice za odlaganje

Ovaj uređaj sadrži rashladni medij i druge potencijalno opasne materijale. Kod odlaganja ovog uređaja, zakonom se zahtijevaju poseban način prikupljanja i tretman. **Nemojte** odlagati ovaj proizvod zajedno s kućnim otpadom ili nesortiranim komunalnim otpadom.

Kod odlaganja ovog uređaja, na raspolaganju imate sljedeće opcije:

- Odložite uređaj na za to namijenjenu lokaciju unutar općine za prikupljanje elektronskog otpada.
- Prilikom kupovine novog uređaja, trgovac će bez naknade preuzeti nazad stari uređaj.
- Proizvođač će preuzeti nazad stari uređaj bez naknade.
- Prodajte uređaj certificiranom trgovcu otpadnim metalom.



Posebna napomena

Odlaganje ovog uređaja u šumi ili drugim prirodnim okruženjima ugrožava vaše zdravlje i loše je za okoliš. Opasne tvari mogu iscuriti u podzemne vode i ući u lanac prehrane.

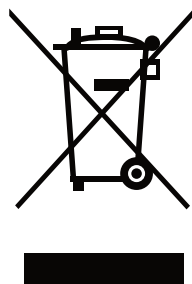

7 Specifikacije

Broj modela	BBVCM 090/ BBVCM 091	BBVCM 120/ BBVCM 121	BBVCM 180/ BBVCM 181	BBVCM 240/ BBVCM 241
Ukupna količina rashladnog medija (g)	800	950	1350	2000
Klimatska klasa	T1	T1	T1	T1
Tip grijanja	Heat Pump	Heat Pump	Heat Pump	Heat Pump
Glavne performanse				
Kapacitet hlađenja (Btu/h)	8870 (Pdesign C)	11940 (Pdesign C)	17400 (Pdesign C)	23540 (Pdesign C)
Kapacitet hlađenja (W)	2600 (Pdesign C)	3500 (Pdesign C)	5100 (Pdesign C)	6900 (Pdesign C)
Kapacitet grijanja (Btu/h)	8530 (Pdesign H)	9550 (Pdesign H)	13650 (Pdesign H)	18080 (Pdesign H)
Kapacitet grijanja (W)	2500 (Pdesign H)	2800 (Pdesign H)	4000 (Pdesign H)	5300 (Pdesign H)
SEER/AEER/Težina EER (W/W)	6.1 (SEER, EU)	6.1 (SEER, EU)	6.1 (SEER, EU)	6.1 (SEER, EU)
SCOP/ACOP/Težina EER (W/W)	4.1 (SCOP, EU)	4.1 (SCOP, EU)	4.1 (SCOP, EU)	4.0 (SCOP, EU)
Napon/frekvencija (V/Hz)	220-240V~ 50Hz, 1Ph	220-240V~ 50Hz, 1Ph	220-240V~ 50Hz, 1Ph	220-240V~ 50Hz, 1Ph
Ulazna nazivna snaga (W)	2075	2200	2550	3700
Ulazna nazivna struja (A)	9.5	10	11.5	17
Prečnik cijevi visokog pritiska (mm)	Ø6.35 (1/4")	Ø6.35 (1/4")	Ø6.35 (1/4")	Ø9.52 (3/8")
Prečnik cijevi niskog pritiska (mm)	Ø9.52 (3/8")	Ø9.52 (3/8")	Ø12.7 (1/2")	Ø15.9 (5/8")
Logistički podaci				
Unutrašnja jedinica (WxHxD) mm	752x291x218	832x297x223	994x319x251	1119x336x259
Vanjska jedinica (WxHxD) mm	770x300x555	800x333x554	800x333x554	845x363x702
Neto težina unutrašnje jedinice (kg)	8.5	9.5	12	14.5
Neto težina vanjske jedinice (kg)	27	29	38	51

Proizvodi Arcelik A.S. Karaagac Cd. Br: 2-6 34445 Sutluce, Beyoglu, Istanbul, Turska



Kondicioner dhome i ndarë

Manuali i përdorimit

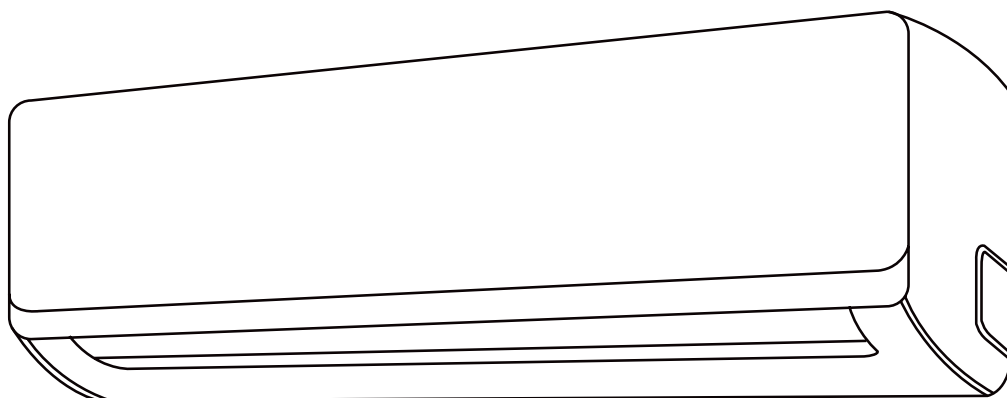

BBVCM 090 | BBVCM 091 | BBVCM 120 | BBVCM 121
BBVCM 180 | BBVCM 181 | BBVCM 240 | BBVCM 241

SQ

beko

Ju lutemi të lexoni fillimisht këtë manual përdorimi!

I nderuar klient,

Ju faleminderit që zgjodhët një produkt të Beko. Shpresojmë që të merrni rezultatet më të mira nga produkti që është prodhuar me cilësi të lartë dhe teknologji bashkëkohore. Si rrjedhojë, ju lutemi të lexoni me kujdes të gjithë manualin e përdorimit dhe të gjitha dokumentet e tjera shoqëruese përpara se ta përdorini produktin dhe mbajeni atë si referencë për përdorim të mëtejshëm. Nëse ia jepni produktin dikujt tjetër, jepini edhe manualin e përdorimit. Ndiqni të gjitha paralajmërimet dhe informacionin në manualin e përdorimit.

Kuptimet e simboleve

Simbolet e mëposhtme përdoren në pjesë të ndryshme të këtij manuali:

	Informacion i rëndësishëm ose këshilla të dobishme rreth përdorimit.
---	--

	Paralajmërim për situata të rrezikshme në lidhje me jetën dhe pronën.
--	---



Ky produkt është prodhuar në ambiente moderne dhe të padëmshme për mjedisin

Pajtohet me rregulloren WEEE.



Nuk përmban PCB.

PËRMBAJTJA

1	Udhëzimet e sigurisë	4
2	Specifikimet dhe veçoritë e njësisë	7
2.1	Pjesët e njësisë	7
2.2	Arritja e performancës optimale	8
2.3	Lloji i ndarë me inverter	8
2.4	Lloji me shpejtësi të fiksuar	9
2.5	Veçori të tjera	9
3	Përdorimi manual (pa telekomandë)	14
3.1	Mënyra e përdorimit të njësisë pa telekomandë	14
4	Kujdesi dhe mirëmbajtja	15
4.1	Pastrimi i njësisë së brendshme	15
4.2	Pastrimi i filtrit të ajrit	15
4.3	Përkujtuesit e filtrit të ajrit (opsionale)	17
4.3.1	Përkujtuesi i pastrimit të filtrit të ajrit	17
4.3.2	Përkujtuesi i ndërrimit të filtrit të ajrit	17
4.4	Mirëmbajtja - periudha të gjata mospërdorimi	18
4.5	Mirëmbajtja - inspektimi përpara stinëve	19
5	Zgjidhja e problemeve	20
5.1	Probleme të zakonshme	20
5.2	Zgjidhja e problemeve	22
6	Udhëzimet evropiane për asgjësimin	24
7	Specifikimi	25

Lexoni masat paraprake të sigurisë përpara instalimit Instalimi i pasaktë për shkak të shpërfilljes së udhëzimeve mund të shkaktojë dëmtim ose plagosje të rëndë.

Shkalla e dëmtimit ose plagosjes së mundshme klasifikohet si **paralajmërim**.

Paralajmërim

- Kjo pajisje mund të përdoret nga fëmijë nga mosha 8 vjeç e lart dhe nga persona me aftësi të reduktuara fizike, sensore ose mendore ose me mungesë përvoje dhe njohurish, nëse mbikëqyren ose janë udhëzuar rreth përdorimit të pajisjes në mënyrë të sigurt dhe nëse kuptojnë rreziqet që përfshin ajo. Fëmijët nuk duhet të luajnë me pajisjen. Pastrimi dhe mirëmbajtja nga përdoruesi nuk do të kryhen nga fëmijët, pa mbikëqyrje.

Paralajmërimet për instalimin

- Kontaktoni me një shitës të autorizuar për ta instaluar kondicionerin. Instalimi i pasaktë mund të shkaktojë rrjedhje uji, goditje elektrike ose zjarr.
- Të gjitha riparimet, mirëmbajtja dhe zhvendosja e kësaj njësie duhet të kryhen nga një teknik shërbimi i autorizuar. Riparimet e papërshtatshme mund të çojnë në plagosje të rëndë ose në mosfunksionim të produktit.

Paralajmërimet për përdorimin e produktit

- Nëse ndodh një situatë anormale (p.sh. aromë e djegur), fikenit menjëherë njësinë dhe hiqni spinën e korrentit. Kontaktoni me shitësin për udhëzime rreth shmangies së goditjes elektrike, zjarrit ose plagosjes.
- **Mos** fusni gishtat, shufra ose objekte të tjera në hyrjen ose daljen e ajrit. Kjo mund të shkaktojë plagosje, meqenëse ventilatori mund të rrotullohet në shpejtësi të larta.

1 Udhëzimet e sigurisë

- **Mos** përdorni spërkatës që marrin flakë, si p.sh. llak flokësh, llak ose bojë pranë njësisë. Kjo mund të shkaktojë zjarr ose djegie.
- **Mos** e përdorni kondicionerin në vende pranë ose përreth gazeve të djegshme. Gazi i çliruar mund të mblidhet rreth njësisë dhe të shkaktojë shpërthim.
- **Mos** e përdorni kondicionerin në dhomë me lagështi (p.sh. në banjë ose në lavanderi). Kjo mund të shkaktojë goditje elektrike dhe të shkaktojë prishjen e produktit.
- **Mos** e ekspozoni trupin drejtpërdrejt në ajër të ftohtë për një periudhë të gjatë kohe.

Paralajmërimet elektrike

- Përdorni vetëm kordonin elektrik të specifikuar. Nëse kordoni elektrik është i dëmtuar, ai duhet të ndërrohet nga prodhuesi ose nga agjenti i certifikuar i shërbimit.
- Mbajeni të pastër spinën e korrentit. Hiqni të gjithë pluhurin ose papastërtitë që grumbullohen te spina ose përreth saj. Spinat e papastra mund të shkaktojnë zjarr ose goditje elektrike.
- **Mos** e tërhiqni nga kordoni elektrik për ta shkëputur njësinë nga korrenti. Mbajeni spinën fort dhe hiqeni nga priza. Tërheqja drejtpërdrejt e kordonit mund ta dëmtojë atë, gjë e cila mund të shkaktojë zjarr ose goditje elektrike.
- **Mos** përdorni kordon zgjatues, ta zgjatni manualisht kordonin elektrik ose të lidhni pajisje të tjera në të njëjtën prizë me kondicionerin. Lidhjet e këqija elektrike, izolimi i dobët dhe tensioni i pamjaftueshëm mund të shkaktojnë zjarr.

1 Udhëzimet e sigurisë

Paralajmërimet për pastrimin dhe mirëmbajtjen

- Fikeni pajisjen dhe hiqeni spinën përpara pastrimit. Nëse nuk e bëni këtë, mund të shkaktohet goditje elektrike.
- **Mos** e pastroni kondicionerin me sasi të tepërt uji.
- **Mos** e pastroni kondicionerin me agjentë të djegshëm pastrimi. Agjentët e djegshëm të pastrimit mund të shkaktojnë zjarr ose deformim.

Paralajmërim

- Nëse kondicioneri përdoret së bashku me vatrat e sobës ose pajisje të tjera ngrohjeje, ajroseni plotësisht dhomën për të shmangur pamjaftueshmërinë e oksigjenit.
- Fikeni kondicionerin dhe hiqeni njësinë nga priza nëse nuk do e përdorni për një kohë të gjatë.
- Fikeni dhe hiqeni njësinë nga priza gjatë stuhive.
- Sigurohuni që kondensimi i ujit të zbrazet pa pengesa nga njësia.
- **Mos** e përdorni kondicionerin me duar të lagura. Kjo mund të shkaktojë goditje elektrike.
- **Mos** e përdorni pajisjen për ndonjë qëllim tjetër të ndryshëm nga përdorimi i synuar.
- **Mos** u ngjitni mbi njësi ose të vendosni objekte mbi njësinë e jashtme.
- **Mos** e lejoni kondicionerin të përdoret për periudha të gjata kohe me dyer ose dritare të hapura, ose kur niveli i lagështisë është shumë i lartë.

2 Specifikimet dhe veçoritë e njësisë

2.1 Pjesët e njësisë

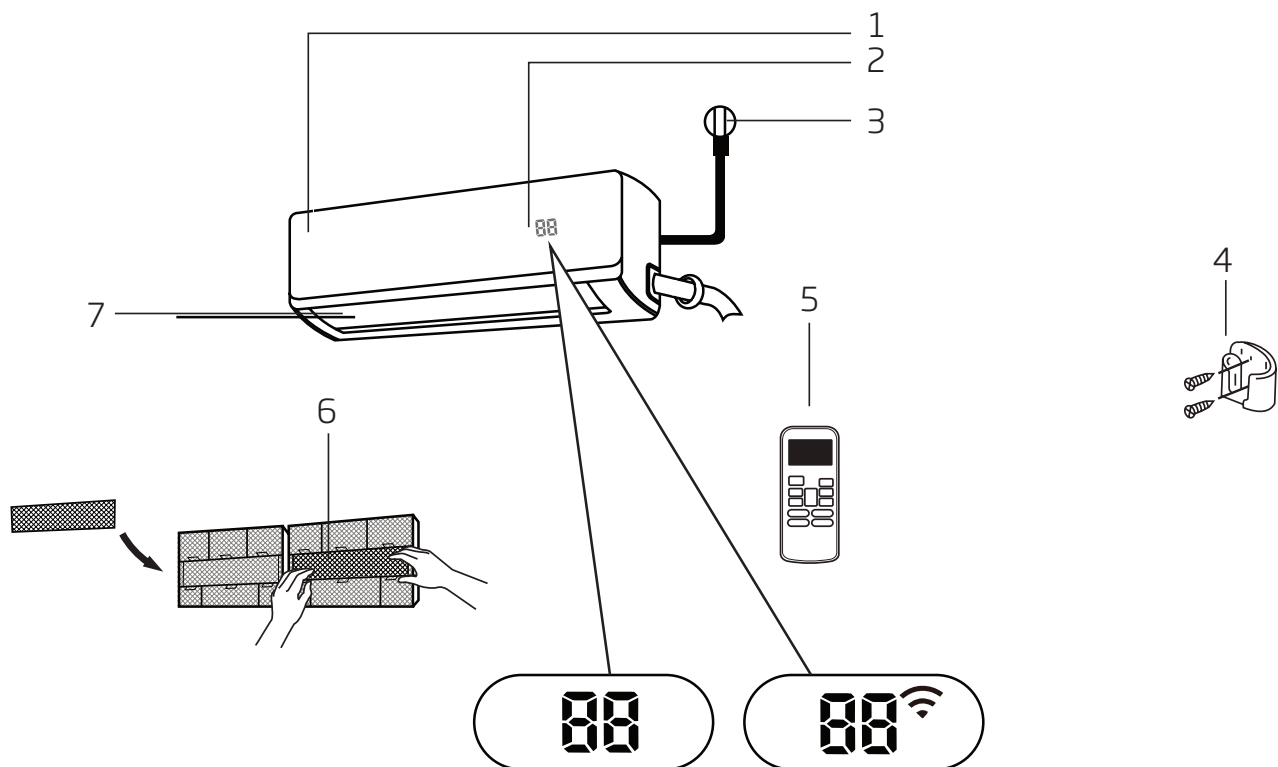

1. Paneli i përparmë
2. Dritarja e afishimit
3. Kabllloja elektrike (disa njësi)
4. Mbjajtësi i telekomandës (disa njësi)
5. Telekomanda
6. Filtri funksional (përpara filtrit kryesor - disa njësi)
7. Fletët

Kuptimet e kodit të afishimit

"00" për 3 sekonda kur:

- zgjidhet TIMER ON (KOHËMATËSI AKTIV)
- aktivizohen veçoritë FRESH (FRESKI), SWING (LËKUNDJE), TURBO, SILENCE (QETËSI) ose SOLAR PV ECO (PV ECO DIELLOR)

"0F" për 3 sekonda kur:

- zgjidhet TIMER OFF (KOHËMATËSI JOAKTIV)
- çaktivizohen veçoritë FRESH (FRESKI), SWING (LËKUNDJE), TURBO, SILENCE (QETËSI) ose SOLAR PV ECO (PV ECO DIELLOR)

"cF" kur aktivizohet veçoria kundër ajrit të ftohtë





"dF" kur shkrin

"SE" kur njësia vetëpastrohet

"FP" kur është aktivizuar mbrojtja ndaj ngrirjes

2 Specifikimet dhe veçoritë e njësisë

"" kur është aktivizuar veçoria e kontrollit me valë (disa njësi)

"" kur aktivizohet funksioni ECO (opsional), "" ndizen gradualisht një nga një si -temperatura e caktuar ..... në interval prej një sekonde.

Në regjimin Fan (Ventilator), njësia do të afishojë temperaturën e dhomës.

Në regjime të tjera, njësia do të afishojë caktimin tuaj të temperaturës.



Shënim: Udhëzuesi i përdorimit të telekomandës me rreze infra të kuqe nuk përfshihet në këtë paketë dokumentesh.

2.2 Arritja e performancës optimale

Performanca optimale për regjimet COOL (FTOHJE), HEAT (NGROHJE) dhe DRY (THATËSI) mund të arrihet në diapazonet e mëposhtme të temperaturës. Kur kondicioneri përdoret jashtë këtyre diapazoneve, do të aktivizohen disa veçori mbrojtëse për sigurinë dhe do të bëjnë që njësia të performojë më dobët sesa optimalja.

2.3 Lloji i ndarë me inverter

	Regjimi COOL (FTOHJE)	Regjimi HEAT (NGROHJE)	Regjimi DRY (THATËSI)
Temperatura e dhomës	17°C - 32°C (63°F - 90°F)	0°C - 30°C (32°F - 86°F)	10°C - 32°C (50°F - 90°F)
Temperatura e jashtme	0°C - 50°C (32°F - 122°F)		
	-15°C - 50°C (5°F - 122°F) (Për modelet me sisteme ftohjeje në temperaturë të ulët.)	-15°C - 30°C (5°F - 86°F)	0°C - 50°C (32°F - 122°F)
	0°C - 60°C (32°F - 140°F) (Për modele të veçanta tropikale)		0°C - 60°C (32°F - 140°F) (Për modele të veçanta tropikale)

Për njësi të jashtme me ngrohës elektrik ndihmës

Kur temperatura e jashtme është nën 0°C (32°F), ju rekomandojmë me këmbëngulje që ta mbani njësinë në prizë gjatë të gjithë kohës, për të garantuar performancë të vazhdueshme të qetë.

2 Specifikimet dhe veçoritë e njësisë

2.4 Lloji me shpejtësi të fiksuar

	Regjimi COOL (FTOHJE)	Regjimi HEAT (NGROHJE)	Regjimi DRY (THATËSI)
Temperatura e dhomës	17° - 32°C (63° - 90°F)	0° - 30°C (32° - 86°F)	10° - 32°C (50° - 90°F)
Temperatura e jashtme	18° - 43°C (64° - 109°F)	-7° - 24°C (19° - 75°F)	11° - 43°C (52° - 109°F)
	-7° - 43°C (19° - 109°F) (Për modelet me sistem ftohjeje në temperaturë të ulët)		18° - 43°C (64° - 109°F)
	18° - 54°C (64° - 129°F) (Për modele të veçanta tropikale)		18° - 54°C (64° - 129°F) (Për modele të veçanta tropikale)

Për ta optimizuar më tej performancën e njësisë suaj, kryeni veprimet e mëposhtme:

- Mbajini dyert dhe dritaret të mbyllura.
- Kufizoni përdorimin e energjisë duke përdorur funksionet TIMER ON (KOHËMATËSI AKTIV) dhe TIMER OFF (KOHËMATËSI JOAKTIV).
- Mos i bllokoni hyrjet ose daljet e ajrit.
- Inspektoni dhe pastroni rregullisht filtrat e ajrit.

Për shpjegim të detajuar të secilit funksion, referojuni **Manualit të telekomandës**.

2.5 Veçori të tjera

• Rindezja automatike

Nëse njësia humbet energji, ajo do të rindizet automatikisht me cilësimet paraprake, pasi të rikthehet energjia.

• Antimyk (disa njësi)

Kur e fikni njësinë nga regjimet COOL (FTOHJE), AUTO (COOL) (AUTO (FTOHJE)) ose DRY (THATËSI), kondicioneri do të vazhdojë të punojë me rrymë shumë të ulët për të tharë ujin e kondensuar dhe për të parandaluar rritjen e mykut.

• Kontrolli me valë (disa njësi)

Kontrolli me valë ju lejon që ta kontrolloni kondicionerin nëpërmjet celularit dhe një lidhjeje me valë.

• Memoria e këndit të fletëve (disa njësi)

Kur e ndizni njësinë, fletët do të rikthehen automatikisht në këndin e tyre të mëparshëm.

• Zbulimi i rrjedhjes së agentit ftohës (disa njësi)

Njësia e brendshme do të afishojë automatikisht mesazhin "EC" kur të zbulojë rrjedhje të agentit ftohës.

Për shpjegim të detajuar të funksionimit të avancuar të njësisë (p.sh. regjimit TURBO dhe funksioneve të tij të vetëpastrimit), referojuni **Manualit të telekomandës**.

2 Specifikimet dhe veçoritë e njësisë



Shënim:

Ilustrimet në këtë manual janë vetëm për qëllime shpjegimi. Forma aktuale e njësisë suaj të brendshme mund të ketë ndryshime të vogla. Do të mbizotërojë forma aktuale.

• Caktimi i këndit të qarkullimit të ajrit

Caktimi i këndit vertikal të qarkullimit të ajrit

Ndërkohë që njësia është e ndezur, përdorni butonin **SWING/DIRECT (LËKUNDJE/DREJTIMI)** për të caktuar drejtimin (këndin vertikal) të qarkullimit të ajrit.

1. Shtypni një herë butonin **SWING/DIRECT (LËKUNDJA/DREJTIMI)** për të aktivizuar fletët. Sa herë që të shtypni butonin, ai do t'i rregullojë fletët me 6°. Shtypni butonin derisa të arrihet drejtimi që preferoni.
2. Për të bërë që fletët të lëkunden vazhdimisht lart dhe poshtë, shtypni dhe mbani shtypur butonin **SWING/DIRECT (LËKUNDJA/DREJTIMI)** për 3 sekonda. Shtypeni sërish për të ndaluar funksionin automatik.

Caktimi i këndit horizontal të qarkullimit të ajrit

Këndi horizontal i qarkullimit të ajrit duhet të caktohet manualisht. Kapni shufrën devijuese (**shihni fig. B**) dhe rregullojeni manualisht në drejtimin e preferuar.

Për disa njësi, këndi horizontal i qarkullimit të ajrit mund të caktohet me telekomandë; ju lutemi t'i referoheni manualit të telekomandës.



Shënim për këndet e fletëve:

Kur përdorni regjimin COOL (FTOHJE) ose DRY (THATËSI), mos i caktoni krahët në një kënd shumë vertikal për periudha të gjata kohe. Kjo mund të shkaktojë kondensimin e ujit në fletë, duke pikuar në dysHEME ose mbi mobilie. (**Shihni fig. A**)

Kur përdorni regjimin COOL (FTOHJE) ose HEAT (NGROHJE), caktimi i fletëve në kënd shumë vertikal mund të reduktojë performancën e njësisë, për shkak të kufizimit të qarkullimit të ajrit.

Mos i lëvizni fletët me dorë. Kjo do të nxjerrë nga sinkronizimi fletët. Nëse kjo ndodh, fikni njësinë dhe hiqeni nga priza për disa sekonda, dhe pastaj rindizni njësinë. Kjo do të rivendosë fletët.

2 Specifikimet dhe veçoritë e njësisë

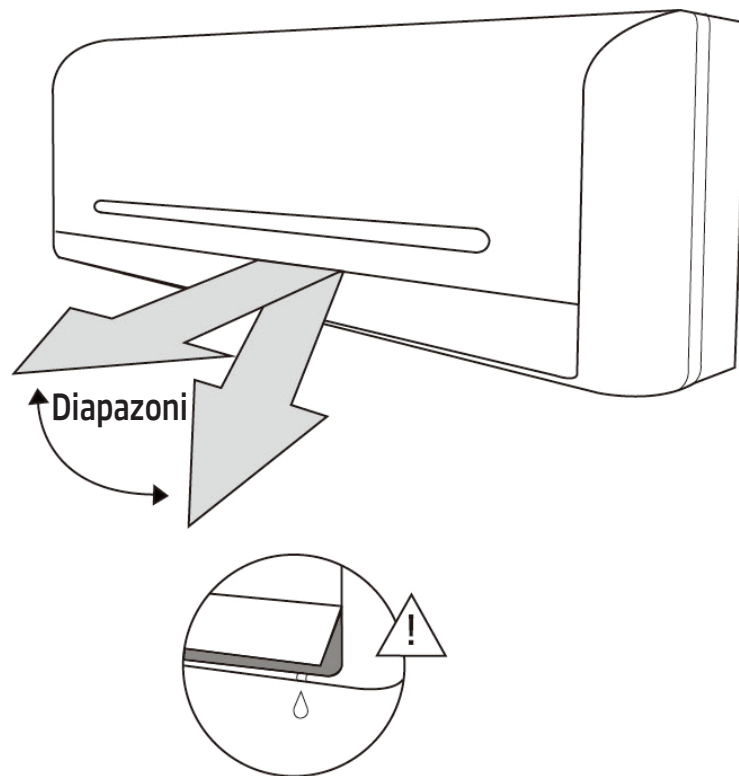

Fig. A



Paralajmërim

Mos i mbani krahët në një kënd shumë vertikal për periudha të gjata kohe. Kjo mund të bëjë që kondensimi i ujit të pikojë mbi mobilie.



Paralajmërim

Mos i vendosni gishtat brenda ose pranë ventilatorit dhe në anën thithëse të njësisë. Ventilatori me shpejtësi të lartë brenda njësisë mund të shkaktojë plagosje.

2 Specifikimet dhe veçoritë e njësisë

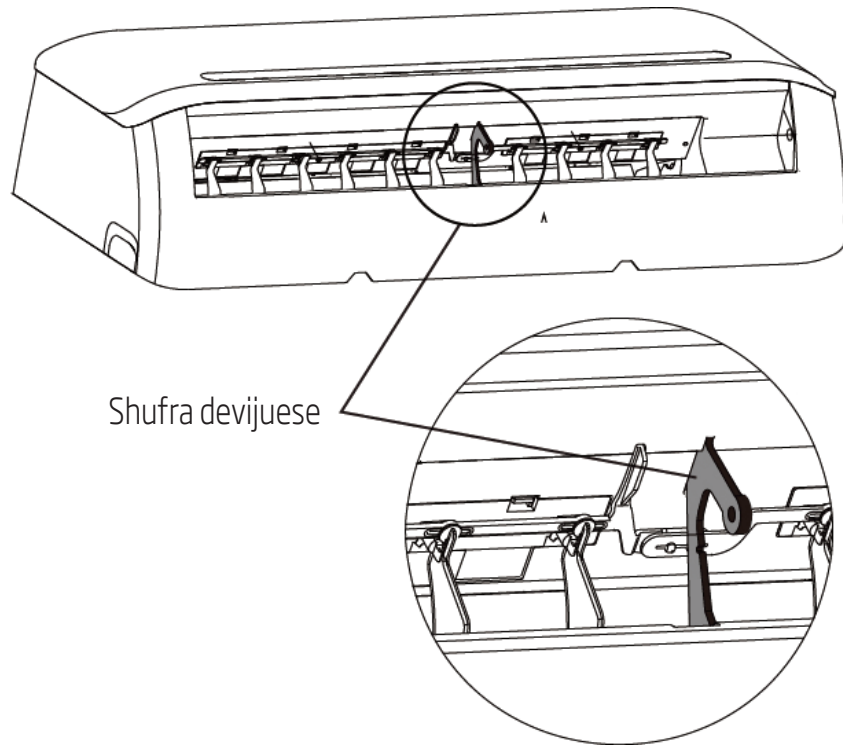

Fig. B

2 Specifikimet dhe veçoritë e njësisë

• Përdorimi gjatë fjetjes

Funksioni SLEEP (FJETJE) përdoret për të ulur përdorimin e energjisë kur flini (dhe nuk keni nevojë për cilësime të njëjta të temperaturës për të qenë komodë). Ky funksion mund të aktivizohet vetëm nëpërmjet telekomandës.

Shtypni butonin **SLEEP (FJETJE)** kur të bëheni gati për të fjetur. Kur të jetë në regjimin COOL (FTOHJE), njësia do të rrisë temperaturën me 1°C (2°F) pas 1 ore dhe do ta rrisë edhe me 1°C (2°F) më shumë pas një ore tjetër. Kur të jetë në regjimin HEAT (NGROHJE), njësia do të ulë temperaturën me 1°C (2°F) pas 1 ore dhe do ta ulë edhe me 1°C (2°F) më shumë pas një ore tjetër.

Ajo do ta mbajë temperaturën e re për 5 orë, pastaj njësia do të fiket automatikisht.



Shënim: Funksioni SLEEP (FJETJE) nuk disponohet në regjimin FAN (VENTILATOR) ose DRY (THATËSI).

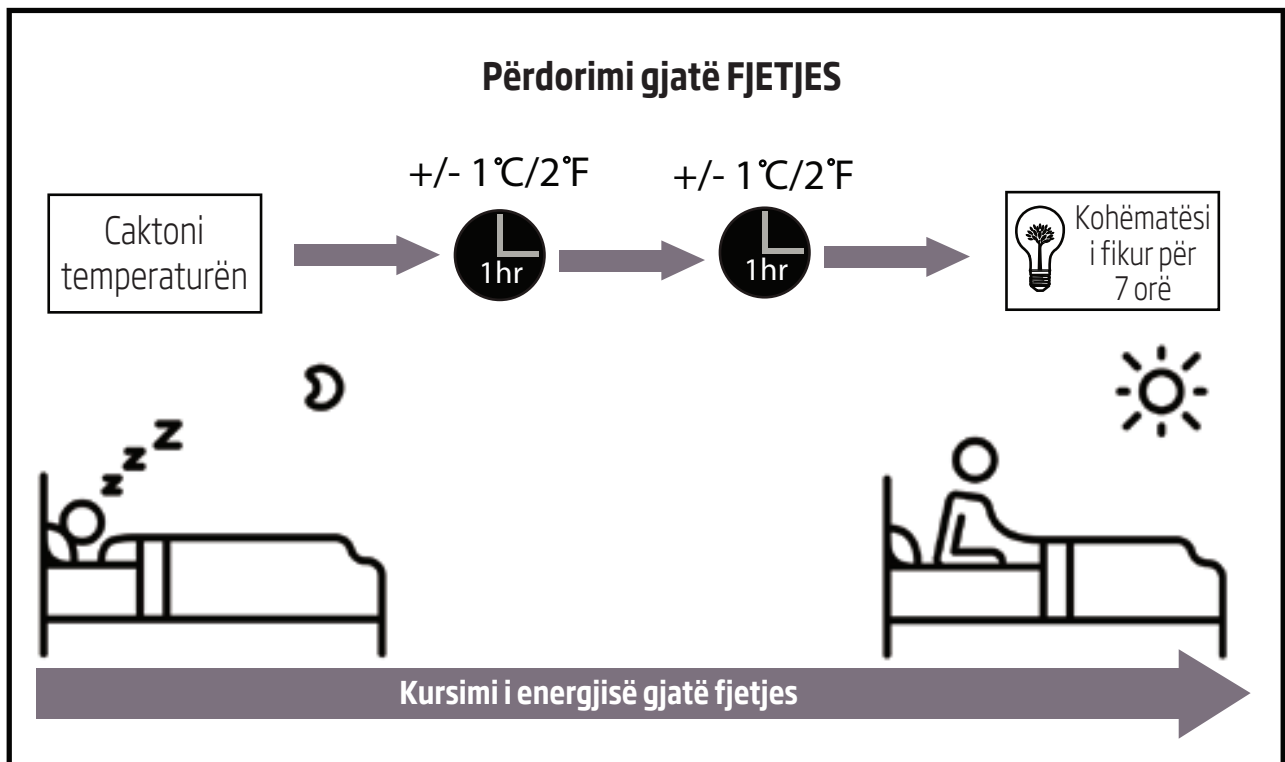

3 Përdorimi manual (pa telekomandë)

3.1 Mënyra e përdorimit të njësisë pa telekomandë

Në rast se telekomanda nuk punon, njësia mund të përdoret manualisht me butonin the **MANUAL CONTROL (KONTROLLI MANUAL)** që gjendet te njësia e brendshme. Mbani parasysh që përdorimi manual nuk është zgjidhje afatgjatë dhe se rekomandohet me këmbëngulje përdorimi i njësisë me telekomandë.

Përpara përdorimit manual

Njësia duhet të fiket përpara përdorimit manual.

Për ta përdorur njësinë manualisht:

1. Hapni panelin e përparmë të njësisë së brendshme.
2. Gjeni **butonin MANUAL CONTROL (KONTROLLI MANUAL)** në anën e djathtë të njësisë.
3. Shtypni një herë **butonin MANUAL CONTROL (KONTROLLI MANUAL)** për të aktivizuar regjimin FORCED AUTO (AUTOMATIKE E DETYRUAR).
4. Shtypni sërish **butonin MANUAL CONTROL (KONTROLLI MANUAL)** për të aktivizuar regjimin FORCED COOLING (FTOHJE E DETYRUAR).
5. Shtypni për herë të tretë **butonin MANUAL CONTROL (KONTROLLI MANUAL)** për ta fikur njësinë.
6. Mbyllni panelin e përparmë.



Paralajmërim

Butoni manual është synuar vetëm për qëllim testimi dhe përdorim në rast emergjent. Ju lutemi të mos e përdorni këtë funksion, përveçse kur keni humbur telekomandën ose është absolutisht e nevojshme. Për të rikthyer përdorimin normal, përdorni telekomandën për të aktivizuar njësinë.

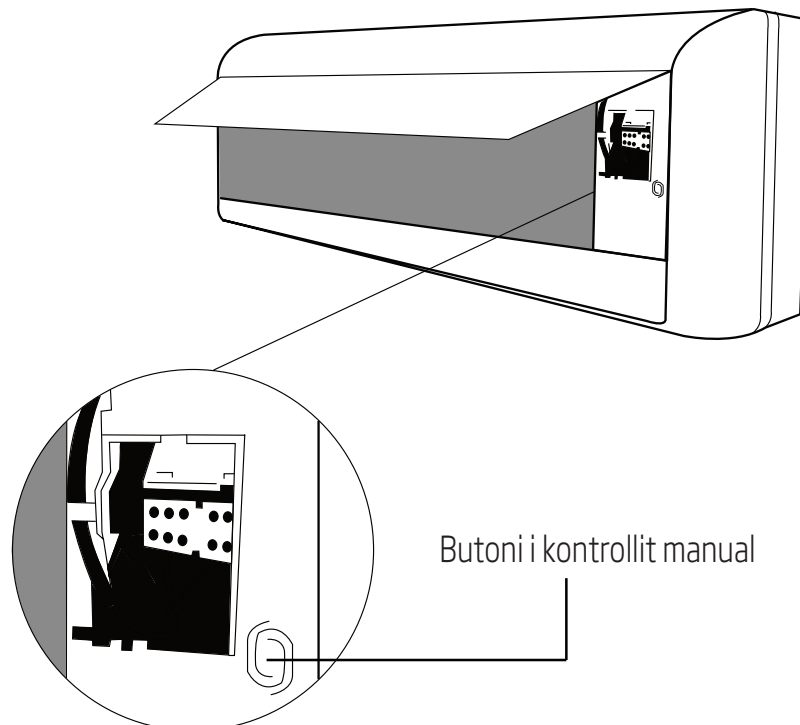

4 Kujdesi dhe mirëmbajtja

4.1 Pastrimi i njësisë së brendshme



Përpara pastrimit ose mirëmbajtjes

Fikni gjithmonë sistemin e kondicionerit dhe shkëputni furnizimin me rrymë përpara pastrimit ose mirëmbajtjes.



Paralajmërim

Për pastrimin e njësisë, përdorni vetëm një leckë të butë dhe të thatë. Nëse njësia është shumë pis, për ta pastruar mund të përdorni një leckë të njomur në ujë të ngrohtë.

- **Mos** përdorni kimikate ose lecka të trajtuara me kimikate për të pastruar njësinë.
- **Mos** përdorni benzen, hollues boje, pluhur pastrues ose tretës tjetër për të pastruar njësinë. Ato mund të shkaktojnë çarjen ose deformimin e sipërfaqes plastike.
- **Mos** përdorni ujë më të nxehtë se 40°C (104°F) për të pastruar panelin e përparmë. Kjo mund të bëjë që paneli të deformohet ose të çngjyrosset.

4.2 Pastrimi i filtrit të ajrit

Kondicioneri i bllokuar mund të reduktojë efikasitetin e ftohjes së njësisë dhe mund t'ju bëjë keq për shëndetin. Sigurohuni që ta pastroni filtrin çdo dy javë.

1. Ngrini panelin e përparmë të njësisë së brendshme.
2. Kapni buzën në fund të filtrit, ngrijeni dhe pastaj tërhiqeni nga vetja.
3. Tani nxirrni filtrin.
4. Nëse filtri ka një filtër të vogël për freskimin e ajrit, shkëputeni atë nga filtri më i madh. Pastrojeni filtrin e freskuesit të ajrit me fshesë dore me korrent.
5. Pastroni filtrin e madh të ajrit me ujë të ngrohtë me sapun. Sigurohuni që të përdorni detergjent delikat.
6. Shpëlajeni filtrin me ujë të freskët, pastaj shkundeni për të hequr ujin e tepërt.
7. Thajeni në një vend të freskët dhe të thatë dhe mos e ekspozoni ndaj dritës së drejtpërdrejtë të diellit.
8. Pasi të thahet, kapeni sërish filtrin e freskuesit të ajrit me filtrin më të madh, pastaj rrëshqiteni për ta vendosur sërish brenda njësisë së brendshme.
9. Mbyllni panelin e përparmë të njësisë së brendshme.

4 Kujdesi dhe mirëmbajtja

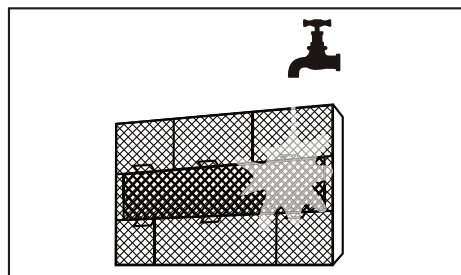
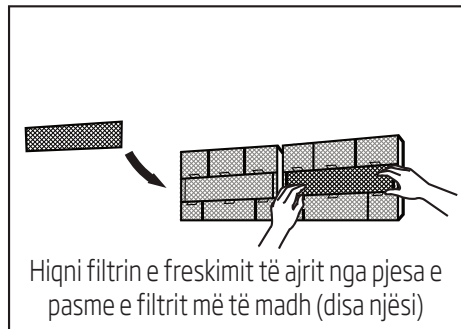
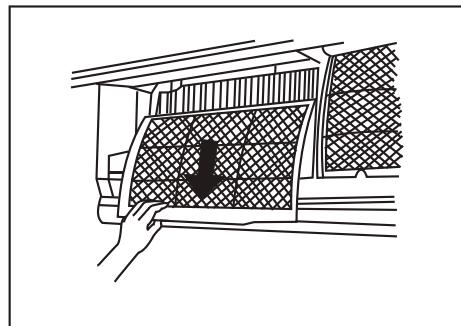
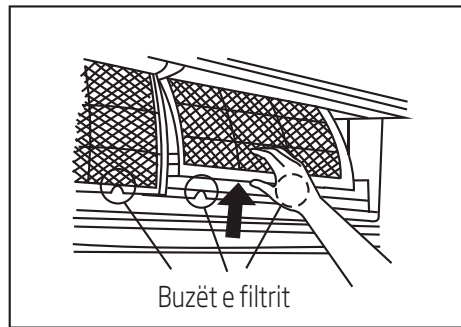

Paralajmërim

Mos e prekni filtrin e freskuesit të ajrit (me plazmë) për të paktën 10 minuta pas fikjes së njësisë.

4 Kujdesi dhe mirëmbajtja



Paralajmërim

- Përpara se të ndërroni ose të pastroni filtrin, fikni njësinë dhe shkëputni furnizimin me rrymë.
- Kur ta hiqni filtrin, mos i prekni pjesët metalike brenda njësisë. Cepat e mprehtë metalikë mund t'ju presin.
- Mos përdorni ujë për të pastruar pjesën e brendshme të njësisë së brendshme. Kjo mund të shkatërrojë izolimin dhe të shkaktojë goditje elektrike.
- Kur të thahet, mos e ekspozoni filtrin ndaj dritës së drejtpërdrejtë të diellit. Ky veprim mund ta tkurrë filtrin.

4.3 Përkujtuesit e filtrit të ajrit (opsionale)

4.3.1 Përkujtuesi i pastrimit të filtrit të ajrit

Pas 240 orësh përdorim, dritarja e afishimit në njësinë e brendshme do të pulsojë mesazhin "CL." Ky është një përkujtues për të pastruar filtrin. Pas 15 sekondash, njësia do të kthehet në afishimin e mëparshëm.

Për ta zeruar përkujtuesin, shtypni 4 herë butonin **LED** në telekomandë ose shtypni 3 herë butonin **MANUAL CONTROL (KONTROLI MANUAL)**. Nëse nuk e zeroni përkujtuesin, treguesi "CL" do të pulsojë sërish kur ta rindizni njësinë.

4.3.2 Përkujtuesi i ndërrimit të filtrit të ajrit

Pas 2880 orësh përdorim, dritarja e afishimit në njësinë e brendshme do të pulsojë mesazhin "nF." Ky është një përkujtues për të ndërruar filtrin. Pas 15 sekondash, njësia do të kthehet në afishimin e mëparshëm.

Për ta zeruar përkujtuesin, shtypni 4 herë butonin **LED** në telekomandë ose shtypni 3 herë butonin **MANUAL CONTROL (KONTROLI MANUAL)**. Nëse nuk e zeroni përkujtuesin, treguesi "nF" do të pulsojë sërish kur ta rindizni njësinë.



Paralajmërim

- Çdo mirëmbajtje dhe pastrim i njësisë së jashtme duhet të kryhet nga një shitës i autorizuar ose nga një ofrues shërbimi me licencë.
- Çdo riparim i njësisë duhet të kryhet nga një shitës i autorizuar ose nga një ofrues shërbimi me licencë.

4 Kujdesi dhe mirëmbajtja

4.4 Mirëmbajtja - periudha të gjata mospërdorimi

Nëse planifikoni që të mos e përdorni kondicionerin për një periudhë të gjatë kohe, veproni si më poshtë:

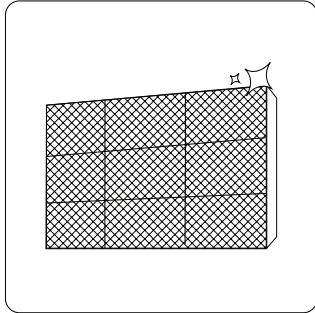

Pastroni të gjithë filtrat

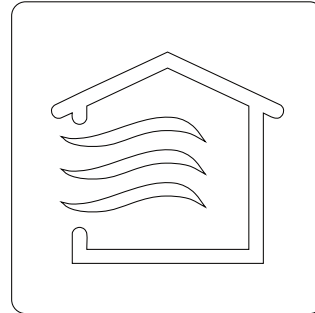

Aktivizoni funksionin FAN (VENTILATOR), derisa njësia të thahet plotësisht

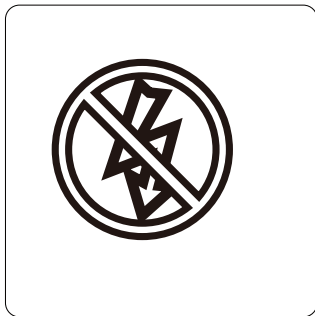

Fikni njësinë dhe shkëputni rrymën

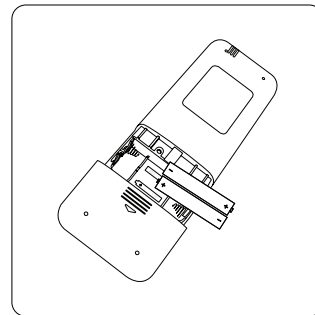

Hiqni bateritë nga telekomanda

4 Kujdesi dhe mirëmbajtja

4.5 Mirëmbajtja - inspektimi përpara stinëve

Pas periudhave të gjata mospërdorimi ose përpara periudhave me përdorim të shpeshtë, veproni si më poshtë:

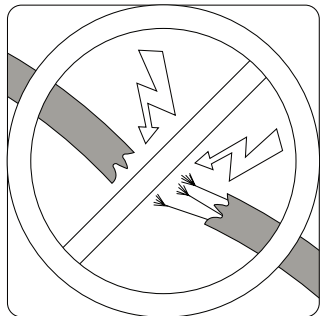

Kontrolloni për tela të dëmtuar

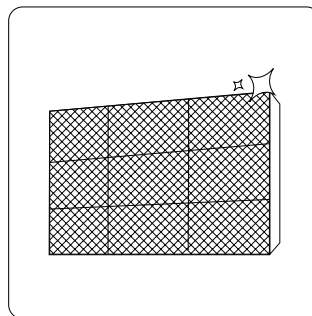

Pastroni të gjithë filtrat



Kontrolloni për rrjedhje

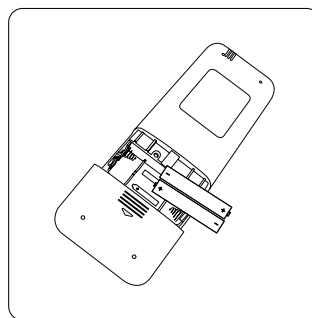

Ndërroni bateritë

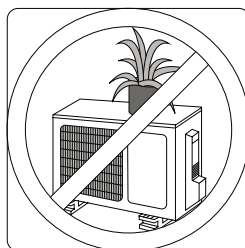
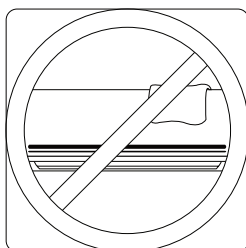

Sigurohuni që hyrjet dhe daljet e ajrit të mos bllokohen nga asgjë

5 Zgjidhja e problemeve



Masat paraprake të sigurisë

Nëse ndodh NDONJË nga kushtet e mëposhtme, fikni menjëherë njësinë!

- Kordoni elektrik është dëmtuar ose është ngrohur në mënyrë anormale
- Ndieni një erë të djegur
- Njësia lëshon tinguj të lartë ose anormalë
- Siguresa digjet ose automati bie shpesh
- Bie ujë ose objekte të tjera brenda ose jashtë njësisë

Mos u përpiqni t'i rregulloni këto vetë! Kontaktoni menjëherë ofruesin e autorizuar të shërbimit!

5.1 Probleme të zakonshme

Problemet e mëposhtme nuk janë defekte dhe në pjesën më të madhe të rasteve nuk kanë nevojë për riparime.

Problemi	Shkaqet e mundshme
Njësia nuk ndizet kur shtypet butoni ON/OFF (NDEZJE/FIKJE)	Njësia ka një veçori mbrojtjeje 3-minutëshe që parandalon mbingarkesën e njësisë. Njësia nuk mund të rindizet brenda tre minutash pasi është fikur.
Njësia kalon nga regjimi COOL/HEAT (FTOHJE/NGROHJE) në regjimin FAN (VENTILATOR)	Njësia mund të ndryshojë cilësimin e saj për të parandaluar formimin e ngricës në njësi. Pas rritjes së temperaturës, njësia do të fillojë të punojë sërish në regjimin e zgjedhur. Është arritur temperatura e caktuar, pikë në të cilën njësia fik kompresorin. Njësia do të vazhdojë të punojë kur të luhatet sërish temperatura.
Njësia e brendshme lëshon mjegull të bardhë	Në rajone me lagështi, ndryshimi i madh i temperaturës ndërmjet ajrit të dhomës dhe ajrit të kondicionuar mund të shkaktojë mjegull të bardhë.
Si njësia e brendshme, ashtu edhe ajo e jashtme lëshojnë mjegull të bardhë	Kur njësia rifillon në regjimin HEAT (NGROHJE) pas shkrirjes, mund të lëshohet mjegull e bardhë, për shkak të lagështisë së krijuar nga procesi i shkrirjes.
Njësia e brendshme bën zhurmë	Kur fletët rimarrin pozicionin e tyre, mund të shkaktohet një zhurmë ajri e fortë. Pas përdorimit të njësisë në regjimin HEAT (NGROHJE) mund të dëgjohet një kërcitje, për shkak të zgjerimit dhe të tkurrjes së pjesëve plastike të njësisë.

5 Zgjidhja e problemeve

Problemi	Shkaqet e mundshme
Si njësia e brendshme, ashtu edhe ajo e jashtme bëjnë zhurmë	Zhurmë e ulët si fishkëllimë gjatë punës: Kjo është normale dhe shkaktohet nga gazi ftohës që qarkullon në njësitet e brendshme dhe të jashtme.
	Zhurmë e ulët si fishkëllimë kur nis sistemi, kur sapo ka ndaluar së punuari ose gjatë shkrirjes: Kjo zhurmë është normale dhe shkaktohet nga ndalimi ose ndryshimi i drejtimit të gazit ftohës.
	Zhurmë kërcitjeje: Zgjerimi dhe tkurrja normale e plastikës ose pjesëve metalike nga ndryshimet e temperaturës gjatë përdorimit mund të shkaktojnë zhurma kërcitjeje.
Njësia e jashtme bën zhurmë	Njësia do të bëjë zhurma të ndryshme, bazuar në regjimin aktual të përdorimit.
Njësia e brendshme ose ajo e jashtme nxjerr pluhur	Njësia mund të grumbullojë pluhur gjatë periudhave të gjata mospërdorimi, të cilat do të dalin kur ndizet njësia. Kjo mund të reduktohet duke e mbuluar njësinë gjatë periudhave të gjata joveprimtarie.
Njësia lëshon erë të keqe	Njësia mund të përthithë erëra nga mjedisi përreth (si p.sh. mobiliet, gatimi, cigaret etj.) që do të shkarkohen gjatë përdorimit.
	Filtrat e njësisë janë bërë me myk dhe duhet të pastrohen.
Ventilatori i njësisë së jashtme nuk punon	Gjatë përdorimit, shpejtësia e ventilatorit kontrollohet për të optimizuar përdorimin e produktit.
Përdorimi është i gabuar, i paparashikueshëm ose njësia nuk reagon	Interferenca nga kullat e celularëve dhe nga përforcuesit larg mund të shkaktojnë keqfunksionimin e njësisë. Në këtë rast, provoni si më poshtë: <ul style="list-style-type: none"> • Shkëputni dhe më pas rilidhni rrymën. • Shtypni butonin ON/OFF (NDEZJE/FIKJE) në telekomandë për të rinisur përdorimin.



Shënim: Nëse problemi vazhdon, kontaktoni shitësin lokal ose qendrën më të afërt të shërbimit për klientin. Jepuni atyre një përshkrim të detajuar të keqfunksionimit të njësisë, si dhe numrin e modelit që keni.

5 Zgjidhja e problemeve

5.2 Zgjidhja e problemeve

Kur ndodhin probleme, ju lutemi të kontrolloni pikat e mëposhtme përpara se të kontaktoni një kompani riparimi.

Problemi	Shkaqet e mundshme	Zgjidhja
Performancë e dobët ftohjeje	Cilësimi i temperaturës mund të jetë më i lartë sesa temperatura e ambientit të dhomës	Ulni cilësimin e temperaturës
	Shkëmbyesi i nxehtësisë në njësinë e brendshme ose të jashtme është i papastër	Pastroni shkëmbyesin e prekur të nxehtësisë
	Filtri i ajrit është i papastër	Hiqni filtrin dhe pastrojeni sipas udhëzimeve
	Hyrja ose dalja e ajrit në secilën njësi është e bllokuar	Fikni njësinë, hiqni pengesën dhe ndizeni sërish
	Dyert dhe dritaret janë të hapura	Sigurohuni që të gjitha dyert dhe dritaret të mbyllen gjatë përdorimit të njësisë
	Drita e diellit krijon nxehtësi të tepërt	Mbyllni dritaret dhe perdet gjatë periudhave me nxehtësi të lartë ose me dritë të fortë të diellit
	Në dhomë ka shumë burime nxehtësie (njerëz, kompjuterë, pajisje elektronike etj.)	Reduktoni sasinë e burimeve të nxehtësisë
	Nivel i ulët gazi ftohës për shkak të rrjedhjes ose përdorimit për një kohë të gjatë	Kontrolloni për rrjedhje, riizoloni nëse nevojitet dhe mbusheni me gaz ftohës
Është aktivizuar funksioni SILENCE (QETËSI) (funksion opsional)	Funksioni SILENCE (QETËSI) mund të ulë performancën e produktit duke reduktuar frekuencën e përdorimit. Çaktivizoni funksionin SILENCE (QETËSI).	
Njësia nuk po punon	Shkëputje e rrymës	Prisni derisa rryma të rikthehet
	Rryma është fikur	Ndizni rrymën
	Është djegur siguresa	Ndërroni siguresën
	Bateritë e telekomandës janë shkarkuar	Ndërroni bateritë
	Është aktivizuar mbrojtja 3-minutëshe e njësisë	Prisni tre minuta përpara se të rindizni njësinë
	Është aktivizuar Timer (Kohëmatësi)	Fikni kohëmatësin

5 Zgjidhja e problemeve

Problemi	Shkaqet e mundshme	Zgjidhja
Njësia fillon dhe ndalon shpesh	Në sistem ka shumë ose shumë pak gaz ftohës	Kontrolloni për rrjedhje dhe rimbushni sistemin me gaz ftohës.
	Në sistem ka hyrë gaz ose lagështi që nuk ngjishet.	Hiqni gazin ftohës dhe rimbusheni sistemin me gaz ftohës
	Kompresori është prishur	Ndërroni kompresorin
	Tensioni është shumë i lartë ose shumë i ulët	Vendosni një manostat për të rregulluar tensionin
Performancë ngrohjeje e dobët	Temperatura e jashtme është tepër e ulët	Përdorni pajisjen ngrohëse ndihmëse
	Hyn ajër i ftohtë nga dyert dhe dritaret	Sigurohuni që të gjitha dyert dhe dritaret të jenë të mbyllura gjatë përdorimit
	Nivel i ulët gazi ftohës për shkak të rrjedhjes ose përdorimit për një kohë të gjatë	Kontrolloni për rrjedhje, riizoloni nëse nevojitet dhe mbusheni me gaz ftohës
Llambat treguese vazhdojnë të pulsojnë	<p>Njësia mund të ndalojë përdorimin ose të vazhdojë të punojë e sigurt. Nëse llambat e treguesit vazhdojnë të pulsojnë ose shfaqen kodet e gabimit, prisni për rreth 10 minuta. Problemi mund të zgjidhet vetë.</p> <p>Nëse jo, shkëputni rrymën dhe rilidheni. Ndizni njësinë.</p> <p>Nëse problemi vazhdon, shkëputni rrymën dhe kontaktoni me qendrën më të afërt të shërbimit për klientin.</p>	
Në dritaren e afishimit të njësisë së brendshme shfaqet kod gabimi: <ul style="list-style-type: none"> • E0, E1, E2... • P1, P2, P3... • F1, F2, F3... 		



Shënim: Nëse problemi vazhdon pas kryerjes së kontrolleve dhe diagnostikimit të mësipërm, fikni menjëherë njësinë dhe kontaktoni një qendër të autorizuar shërbimi.

6 Udhëzimet evropiane për asgjësimin

Kjo pajisje përmban gaz ftohës dhe materiale të tjera mundësit të rrezikshme. Kur ta asgjësoni këtë pajisje, ligji kërkon grumbullim dhe trajtim të veçantë. **Mos** e asgjësoni këtë produkt si mbetje shtëpiake ose mbetje e paklasifikuar bashkiake.

Kur ta asgjësoni këtë pajisje, keni opsionet e mëposhtme:

- Asgjësojeni pajisjen në ambientet e përcaktuara të grumbullimit të mbetjeve elektronike bashkiake.
- Kur blini një pajisje të re, shitësi e merr pajisjen e vjetër pa pasur nevojë që të paguani.
- Prodhuesi do ta marrë pajisjen e vjetër pa pasur nevojë që të paguani.
- Shiteni pajisjen te shitësit e certifikuar të skrapit.



Njoftim i veçantë

Asgjësimi i kësaj pajisjeje në pyll ose në ambiente të tjera në natyrë rrezikon shëndetin tuaj dhe i bën keq mjedisit. Substancat e rrezikshme mund të rrjedhin në ujin nëntokësor dhe të hyjnë në zinxhirin ushqimor.

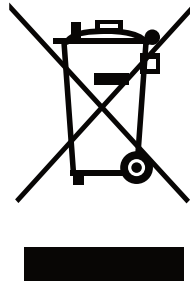

7 Specifikimi

Numri i modelit	BBVCM 090/ BBVCM 091	BBVCM 120/ BBVCM 121	BBVCM 180/ BBVCM 181	BBVCM 240/ BBVCM 241
Sasia totale e gazit ftohës (g)	800	950	1350	2000
Kategoria e klimës	T1	T1	T1	T1
Lloji me ngrohje	Heat Pump	Heat Pump	Heat Pump	Heat Pump
Performanca kryesore				
Kapaciteti i ftohjes (Btu/h)	8870 (Pdesign C)	11940 (Pdesign C)	17400 (Pdesign C)	23540 (Pdesign C)
Kapaciteti i ftohjes (W)	2600 (Pdesign C)	3500 (Pdesign C)	5100 (Pdesign C)	6900 (Pdesign C)
Kapaciteti i ngrohjes (Btu/h)	8530 (Pdesign H)	9550 (Pdesign H)	13650 (Pdesign H)	18080 (Pdesign H)
Kapaciteti i ngrohjes (W)	2500 (Pdesign H)	2800 (Pdesign H)	4000 (Pdesign H)	5300 (Pdesign H)
SEER/AEER/Pesha EER (W/W)	6.1 (SEER, EU)	6.1 (SEER, EU)	6.1 (SEER, EU)	6.1 (SEER, EU)
SCOP/ACOP/Pesha EER (W/W)	4.1 (SCOP, EU)	4.1 (SCOP, EU)	4.1 (SCOP, EU)	4.0 (SCOP, EU)
Tensioni/Frekuenca (V/Hz)	220-240V~ 50Hz, 1Ph	220-240V~ 50Hz, 1Ph	220-240V~ 50Hz, 1Ph	220-240V~ 50Hz, 1Ph
Hyrja e klasifikuar e rrymës (W)	2075	2200	2550	3700
Hyrja e klasifikuar e rrymës (A)	9.5	10	11.5	17
Diametri i tubit të presionit të lartë (mm)	Ø6.35 (1/4")	Ø6.35 (1/4")	Ø6.35 (1/4")	Ø9.52 (3/8")
Diametri i tubit të presionit të ulët (mm)	Ø9.52 (3/8")	Ø9.52 (3/8")	Ø12.7 (1/2")	Ø15.9 (5/8")
Të dhënat logjistike				
Njësia e brendshme (WxHxD) mm	752x291x218	832x297x223	994x319x251	1119x336x259
Njësia e jashtme (WxHxD) mm	770x300x555	800x333x554	800x333x554	845x363x702
Pesha neto e njësisë së brendshme (kg)	8.5	9.5	12	14.5
Pesha neto e njësisë së jashtme (kg)	27	29	38	51

Prodhuar nga Arcelik A.S. Karaagac Cd. No:2-6 34445 Sutluce, Beyoglu, Stamboll, Turqi



Собен клима-уред од поделен тип Прирачник за користење

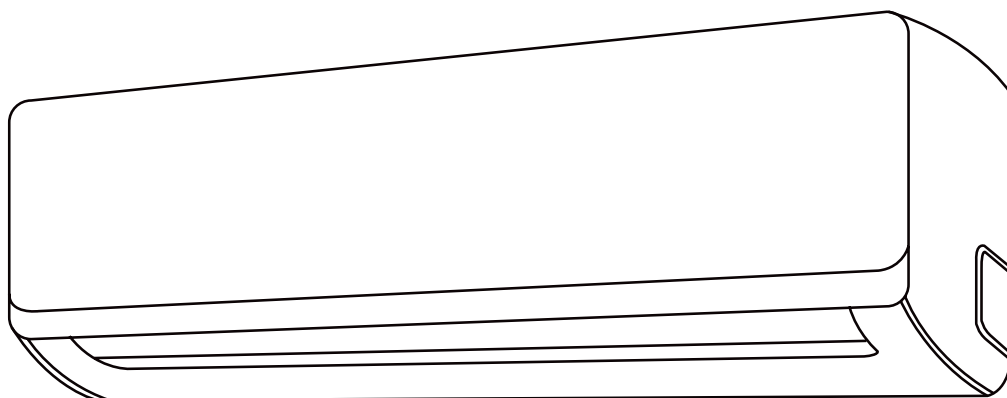

BBVCM 090 | BBVCM 091 | BBVCM 120 | BBVCM 121
BBVCM 180 | BBVCM 181 | BBVCM 240 | BBVCM 241

МК

beko

Прво прочитајте го овој прирачник за користење!

Почитуван корисник,

Ви благодариме што избравте производ на Веко. Се надеваме дека ќе добиете најдобри резултати од производот бидејќи е произведен со висок квалитет и најсовремена технологија. Затоа, пред употребата внимателно прочитајте го целиот прирачник за користење и сите други придружни документи и чувајте го за понатамошна употреба. Ако производот го предадете на друг, дајте му го и овој прирачник. Следете ги сите предупредувања и информации дадени во него.

Значење на симболите

Следниве симболи се користат во разни делови на прирачникот:

	Значајни информации или корисни совети за употребата.
---	---

	Предупредување за ситуации опасни по животот и имотот.
--	--



Производот е произведен во еколошки и модерни објекти

Истиот е во согласност со Регулативата за ОЕЕО.



Не содржи PCB.

СОДРЖИНА

1	Безбедносни упатства	4
2	Спецификации и функции на единицата	7
2.1	Делови на единицата	7
2.2	Постигнување оптимална изведба	8
2.3	Инвертер од поделен тип	8
2.4	Тип со фиксна брзина	9
2.5	Други функции	9
3	Рачно управување (без далечински управувач)	14
3.1	Како да управувате со вашата единица без далечинскиот управувач	14
4	Нега и одржување	15
4.1	Чистење на внатрешната единица	15
4.2	Чистење на филтерот за воздух	15
4.3	Потсетници за филтер за воздух (по избор)	17
4.3.1	Потсетник за чистење на филтерот за воздух	17
4.3.2	Потсетник за замена на филтерот за воздух	17
4.4	Одржување – долги периоди без употреба	18
4.5	Одржување – проверка пред почеток на сезоната	19
5	Решавање проблеми	20
5.1	Вообичаени проблеми	20
5.2	Решавање проблеми	22
6	Европски насоки за отстранување во отпад	24
7	Спецификација	25

Прочитајте ги мерките на претпазливост пред монтажата
Неправилната монтажа поради игнорирање на упатствата
може да предизвика сериозно оштетување или повреда.

Сериозноста на потенцијалните оштетувања или повреди се класифицира како **Предупредување**.

Предупредување

- Овој апарат може да го користат деца од 8-годишна возраст па нагоре, како и лица со намалени физички, сетилни или умствени способности или со недостаток на искуство и знаење, ако се под надзор или се обучени како да го користат апаратот на безбеден начин и ги разбираат вклучените ризици. Децата не смеат да си играат со апаратот. Чистењето и одржувањето од страна на корисникот не треба да го вршат деца без надзор.

Предупредувања за монтажата

- Побарајте клима-уредот да ви го монтира овластен застапник. Несоодветната монтажа може да предизвика протекување на водата, струен удар или пожар.
- Сите поправки, одржувањето и преместувањето на оваа единица мора да ги изврши овластен сервисер. Несоодветните поправки можат да доведат до сериозни повреди или дефект на производот.

Предупредувања за употребата на производот

- Ако се појави невообичаена ситуација (како мирис на запалено), веднаш исклучете ја единицата и извадете го приклучокот за напојување. Повикајте го застапникот за упатства како да избегнете струен удар, пожар или повреда.

1 Безбедносни упатства

- **Не** ставајте прсти, шипки или други предмети во доводот или одводот за воздух. Тоа може да предизвика повреда бидејќи вентилаторот можеби се врти со голема брзина.
- **Не** користите запаливи спрејови, како што се спреј за коса, лак или боја во близина на единицата. Тоа може да предизвика пожар или горење.
- **Не** ракувајте со клима-уредот на места што се наоѓаат во близина на или околу лесно запаливи гасови. Испуштениот гас може да се собере околу единицата и да предизвика експлозија.
- **Не** ракувајте со клима-уредот во влажна просторија (на пример, бања или пералница). Тоа може да предизвика струен удар и расипување на производот.
- **Не** изложувајте го директно на ладен воздух вашето тело во подолг временски период.

Предупредувања за електриката

- Користете го само одредениот кабел за напојување. Ако кабелот за напојување е оштетен, него треба да го замени производителот или сертифицираниот агент за сервисирање.
- Чувајте го приклучокот за напојување чист. Отстранувајте ја прашината или нечистотијата што се акумулира врз или околу приклучокот. Валканите приклучоци може да предизвикаат пожар или струен удар.
- **Не** влечете го кабелот за напојување за да ја исклучувате единицата од струја. Цврсто држете го приклучокот и повлечете го од штекерот. Влечењето директно на кабелот може да го оштети, а тоа може да доведе до пожар или струен удар.

1 Безбедносни упатства

- **Не** користете продолжен кабел, рачно не продолжувајте го кабелот за напојување и не поврзувајте други апарати на истиот штекер со клима-уредот. Лошите електрични поврзувања, лошата изолација и недоволниот напон може да предизвикаат пожар.

Предупредувања за чистењето и одржувањето

- Исклучете го уредот и извадете го приклучокот пред чистењето. Ако не го сторите тоа, може да се предизвика струен удар.
- **Не** чистете го клима-уредот со прекумерни количини вода.
- **Не** чистете го клима-уредот со лесно запаливи средства за чистење. Лесно запаливите средства за чистење може да предизвикаат пожар или деформација.

Предупредување

- Ако клима-уредот се користи заедно со пламеници или други уреди за греење, темелно проветрете ја просторијата за да се избегне недостаток на кислород.
- Исклучете го клима-уредот и извадете го приклучокот на единицата ако не ја користите долго време.
- Исклучете ја и извадете го приклучокот на единицата при невреме.
- Проверете дали кондензираната вода може непречено да се одводнува од единицата.
- **Не** ракувајте со клима-уредот со влажни раце. Тоа може да предизвика струен удар.
- **Не** користете го уредот за каква било намена поинаква од неговата планирана употреба.
- **Не** качувате се и не ставајте предмети врз надворешната единица.
- **Не** дозволувајте клима-уредот да работи долги временски периоди со отворени врати или прозорци или ако влажноста е многу висока.

2 Спецификации и функции на единицата

2.1 Делови на единицата

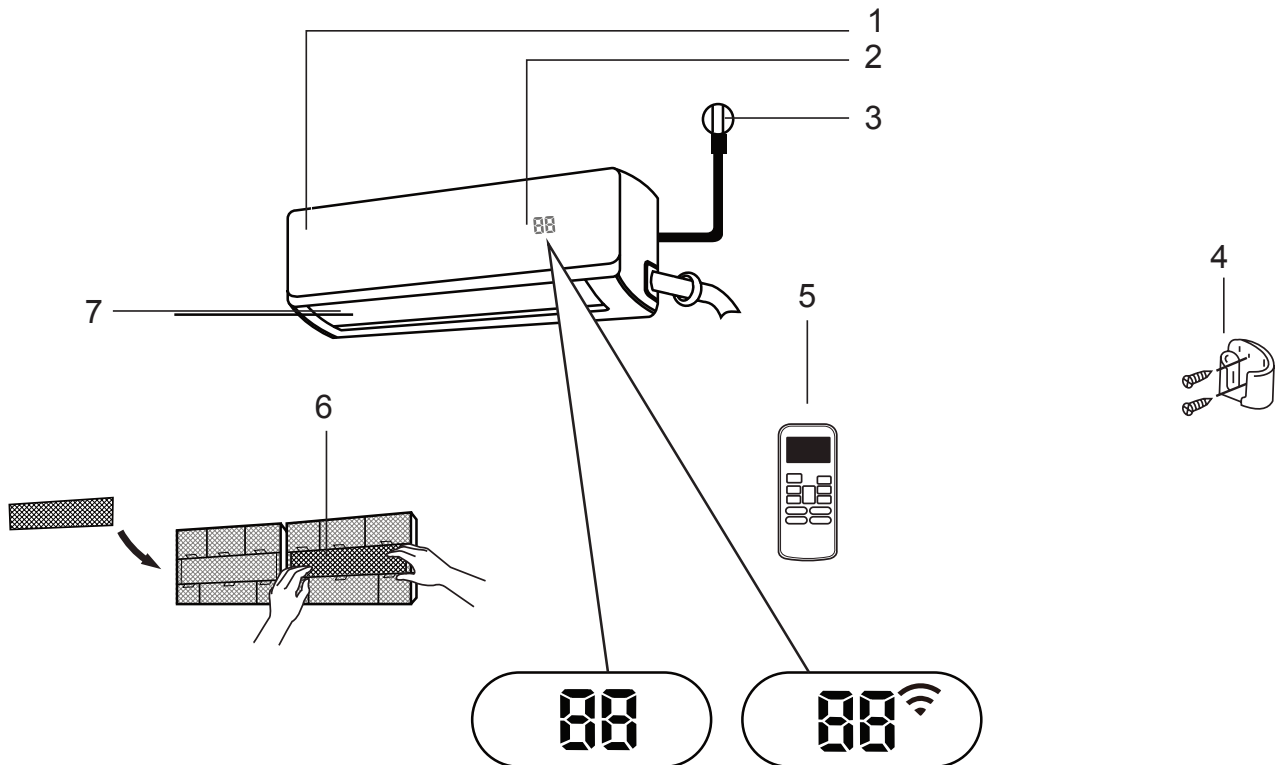

1. Предна плоча
2. Прозорец за екранот
3. Кабел за напојување (некои единици)
4. Држач за далечински управувач (некои единици)
5. Далечински управувач
6. Функционален филтер (напред пред главниот филтер - некои единици)
7. Перка

Значења на кодовите на екранот

„00“ во рок од 3 секунди кога:

- е поставено TIMER ON (ВКЛУЧЕН ТАЈМЕР)
- се вклучени функциите FRESH (СВЕЖО), SWING (НИШАЊЕ), TURBO (ТУРБО), SILENCE (ТИШИНА) или SOLAR PV ECO (ЕКО СОЛАРНИ ФОТОВОЛТАЖНИ ПАНЕЛИ)

„0F“ во рок од 3 секунди кога:

- е поставено TIMER OFF (ИСКЛУЧЕН ТАЈМЕР)
- се исклучени функциите FRESH (СВЕЖО), SWING (НИШАЊЕ), TURBO (ТУРБО), SILENCE (ТИШИНА) или SOLAR PV ECO (ЕКО СОЛАРНИ ФОТОВОЛТАЖНИ ПАНЕЛИ)

„cF“ кога е вклучена функцијата против ладен воздух

„dF“ кога се одмрзнува

„5C“ кога единицата самостојно се чисти

„FF“ кога е вклучена заштита од замрзнување

„Wi“ кога е активирана безжичната функција за контрола (некои единици)

„BB“ Кога е активирана функцијата ECO (ЕКО)(по избор), „BB“ постепено се осветлува едно по едно како E-C-O-поставена температура-E..... во интервал од една секунда.

Во режим Fan (Вентилатор), единицата ќе ја прикаже собната температура.

Во другите режими, единицата ќе ја прикаже вашата поставка за температура.



Забелешка: Во овој пакет со брошури не е вклучен водич за користење на инфрацрвениот далечински управувач.

2.2 Постигнување оптимална изведба

Може да се постигне оптимална изведба за режимите COOL (ЛАДЕЊЕ), HEAT (ГРЕЕЊЕ) и DRY (СУШЕЊЕ) во следниве температурни опсези. Кога клима-уредот се користи надвор од овие опсези, ќе се активираат одредени функции за заштита на безбедноста и ќе предизвикаат единицата да има послаба изведба од оптималната.

2.3 Инвертер од поделен тип

	Режимот COOL (ЛАДЕЊЕ)	Режим HEAT (ГРЕЕЊЕ)	Режим DRY (СУШЕЊЕ)
Собна температура	17 °C - 32 °C	0°C - 30°C	10°C - 32 °C
Надворешна температура	0°C - 50°C	-15°C - 30°C	0°C - 50°C
	-15°C - 50°C (За модели со системи за ладење со ниска температура.)		
	0°C - 60°C (За посебни тропски модели)		0°C - 60°C (За посебни тропски модели)

За надворешни единици со помошен електричен грејач

Кога надворешната температура е под 0 °C, строго препорачуваме единицата постојано да биде вклучена за да се обезбеди непречена тековна изведба.

2.4 Тип со фиксна брзина

	Режимот COOL (ЛАДЕЊЕ)	Режим HEAT (ГРЕЕЊЕ)	Режим DRY (СУШЕЊЕ)
Собна температура	17 °C - 32 °C	0 °C – 30 °C	10° - 32°C
Надворешна температура	18° - 43°C	-7° - 24°C	11° - 43°C
	-7° - 43°C (За модели со системи за ладење со ниска температура)		18° - 43°C
	18° - 54°C (За посебни тропски модели)		18° - 54°C (За посебни тропски модели)

За понатамошно оптимизација на изведбата на вашата единица, направете го следново:

- Чувајте ги затворени вратите и прозорците.
- Ограничете го користењето на енергијата користејќи ги функциите TIMER ON (ВКЛУЧЕН ТАЈМЕР) и TIMER OFF (ИСКЛУЧЕН ТАЈМЕР).
- Не блокирајте ги доводите или одводите за воздух.
- Редовно проверувајте ги и чистете ги филтрите за воздух.

За детално објаснување на секоја функција, погледнете го **Прирачникот за далечинскиот управувач**.

2.5 Други функции

• Автоматско рестартирање

Ако единицата остане без струја, таа автоматски ќе се рестартира со претходните поставки штом ќе се врати струјата.

• Против мувла (некои единици)

Кога ја исклучувате единицата од режимите COOL (ЛАДЕЊЕ), AUTO (COOL) (АВТОМАТСКО (ЛАДЕЊЕ)) и DRY (СУШЕЊЕ), клима-уредот ќе продолжи да работи со многу ниска моќност за да се исуши кондензираната вода и да се спречи растот на мувлата.

• Безжична контрола (некои единици)

Безжичната контрола ви овозможува да го контролирате клима-уредот користејќи го мобилниот телефон и безжичната врска.

• Меморија за аголот на перката (некои единици)

При вклучувањето на единицата, перката автоматски ќе си го поврати претходниот агол.

• Детекција на протекување на средството за ладење (некои единици)

Внатрешната единица автоматски ќе прикаже „ЕС“ кога ќе открие протекување на средството за ладење.

За детално објаснување на напредната функционалност на вашата единица (како што е режимот TURBO (ТУРБО) и неговите функции за самостојно чистење), погледнете го **Прирачникот за далечинскиот управувач**.



Забелешка:

Илустрациите во овој прирачник служат само за објаснување. Вистинската форма на вашата внатрешна единица може да биде малку поинаква. Вистинската форма ќе преовладува.

• Поставување агол на протокот на воздух

Поставување вертикален агол на протокот на воздух

Додека е вклучена единицата, користете го копчето **SWING/DIRECT (НИШАЊЕ/ДИРЕКТНО)** за да ја поставите насоката (вертикален агол) на протокот на воздух.

1. Еднаш притиснете го копчето **SWING/DIRECT (НИШАЊЕ/ДИРЕКТНО)** за да ја активирате перката. Секогаш кога ќе го притиснете копчето, тоа ќе ја прилагоди перката за 6°. Притискајте го копчето додека не се постигне насоката што ја претпочитате.
2. За перката постојано да се ниша нагоре-надолу, притиснете го и држете го копчето **SWING/DIRECT (НИШАЊЕ/ДИРЕКТНО)** во рок од 3 секунди. Повторно притиснете го за да ја запрете автоматската функција.

Поставување хоризонтален агол на протокот на воздух

Хоризонталниот агол на протокот на воздух мора да се постави рачно. Цврсто фатете ја шипката на дефлекторот (**видете слика Б**) и рачно приспособете ја во посакуваната насока.

За некои единици, хоризонталниот агол на протокот на воздух може да се постави со далечински управувач. Погледнете го „Прирачникот за далечинскиот управувач“.



Забелешка за аглите на перката:

Кога користите режим COOL (ЛАДЕЊЕ) или DRY (СУШЕЊЕ), не поставувајте ја перката под преголем вертикален агол во долг временски период. Тоа може да предизвика водата да се кондензира на перката и да падне на подот или покуќнината. (**видете слика А**)

Кога користите режим COOL (ЛАДЕЊЕ) или HEAT (ГРЕЕЊЕ), поставувањето на перката под преголем вертикален агол може да ја намали изведбата на единицата поради ограничениот проток на воздух.

Не поместувајте ја перката со рака. Тоа ќе предизвика перката да стане несинхронизирана. Ако се случи тоа, исклучете ја единицата и извадете го приклучокот од струја во рок од неколку секунди, а потоа рестартирајте ја единицата. Со тоа ќе се ресетира перката.

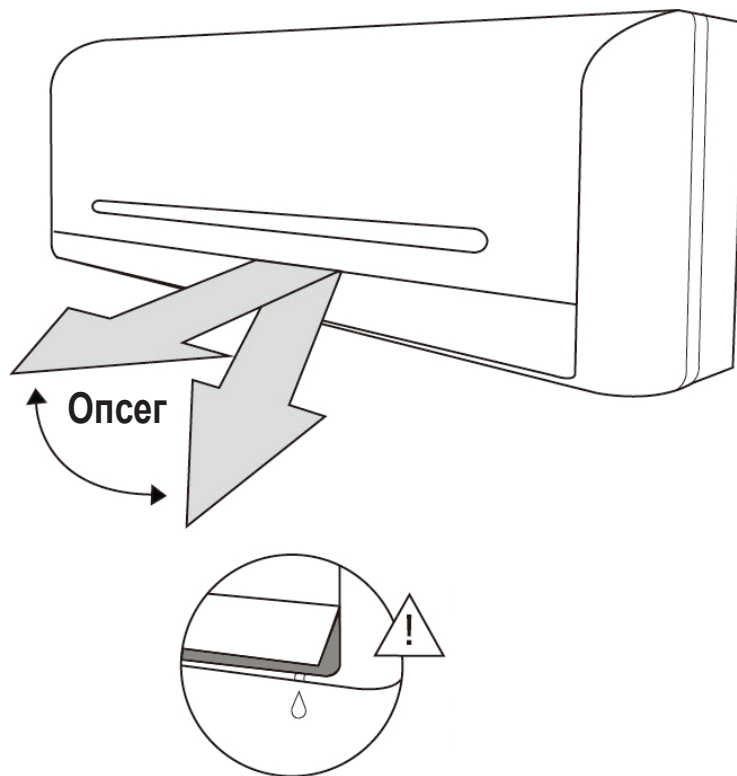

Слика А

**Предупредување**

Не чувајте ја перката под преголем вертикален агол во долг временски период. Тоа може да предизвика кондензираната вода да падне на вашата покуќнина.

**Предупредување**

Не ставајте ги прстите во или во близина на компресорот и страната за вшмукување на единицата. Вентилаторот со голема брзина, сместен во внатрешноста на единицата, може да предизвика повреда.

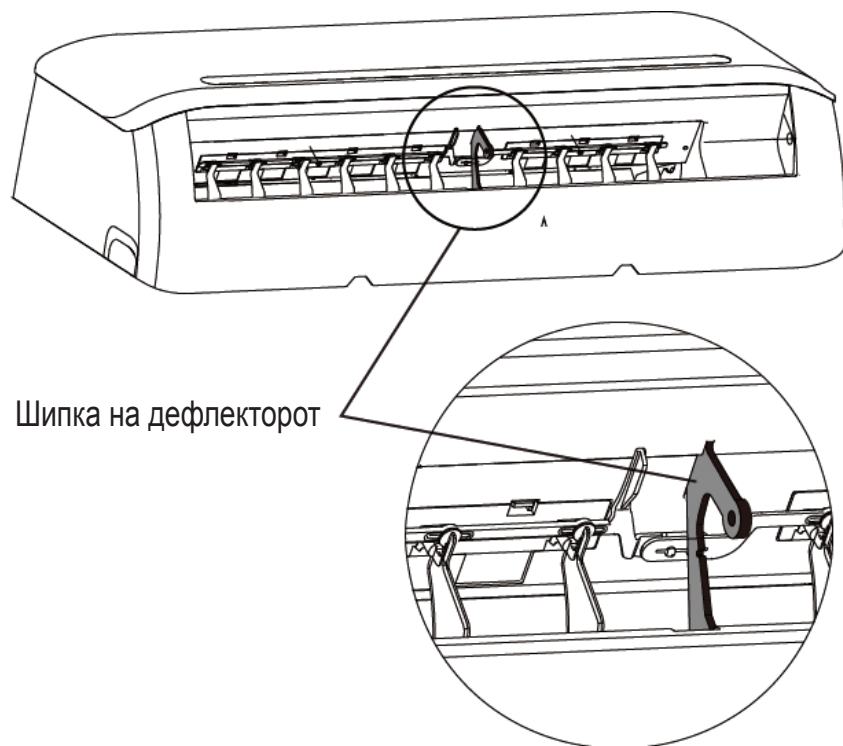

2 Спецификации и функции на единицата

• Операција Sleep (Спиење)

Функцијата SLEEP (СПИЕЊЕ) се користи за намалување на потрошувачката на енергија додека спиете (и не ви се потребни истите поставки за температура за да ви биде удобно). Оваа функција може да се активира само преку далечински управувач.

Притиснете го копчето **SLEEP (СПИЕЊЕ)** кога сте подготвени да си легнете. Кога е во режим COOL (ЛАДЕЊЕ), единицата ќе ја зголеми температурата за 1 °C по 1 час и ќе ја зголеми за дополнителен 1 °C по уште еден час. Кога е во режим HEAT (ГРЕЕЊЕ), единицата ќе ја намали температурата за 1 °C по 1 час и ќе ја намали за дополнителен 1 °C по уште еден час.

Ќе ја задржи новата температура 5 часа, а потоа единицата автоматски ќе се исклучи.



Забелешка: Функцијата SLEEP (СПИЕЊЕ) не е достапна во режимите FAN (ВЕНТИЛАТОР) или DRY (СУШЕЊЕ).

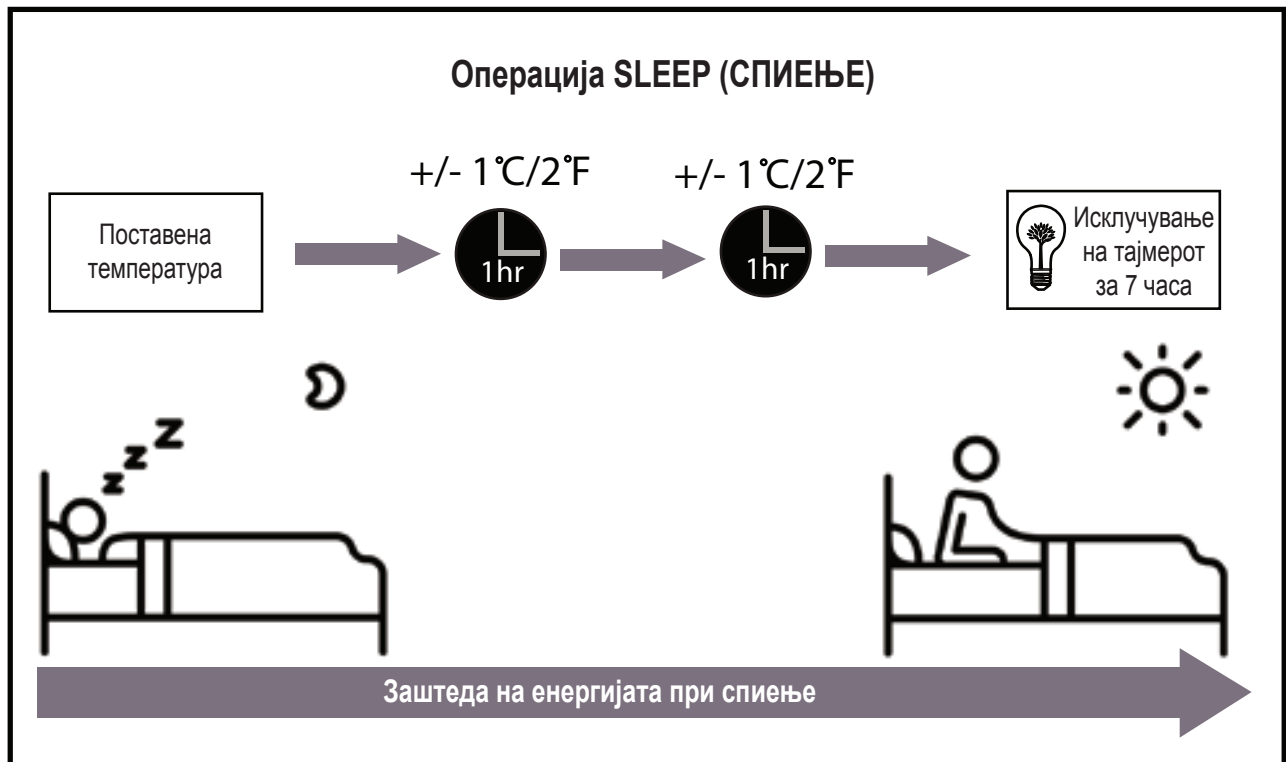

3 Рачно управување (без далечински управувач)

3.1 Како да управувате со вашата единица без далечинскиот управувач

Во случај вашиот далечински управувач да не работи, со единицата ќе може да се управува рачно со помош на копчето **MANUAL CONTROL (РАЧНО КОНТРОЛИРАЊЕ)** кое се наоѓа на внатрешната единица. Имајте предвид дека рачното управување не е долгорочно решение и дека строго се препорачува управување со единицата со далечинскиот управувач.

Пред рачното управување

Единицата мора да се исклучи пред рачното управување.

За рачно да управувате со вашата единица:

1. Отворете ја предната плоча на внатрешната единица.
2. Лоцирајте го копчето за **MANUAL CONTROL (РАЧНО КОНТРОЛИРАЊЕ)** на десната страна од единицата.
3. Еднаш притиснете го копчето за **MANUAL CONTROL (РАЧНО КОНТРОЛИРАЊЕ)** за да се активира режимот FORCED AUTO (ПРИНУДНО АВТОМАТСКИ).
4. Повторно притиснете го копчето за **MANUAL CONTROL (РАЧНО КОНТРОЛИРАЊЕ)** за да се активира режимот FORCED COOLING (ПРИНУДНО ЛАДЕЊЕ).
5. По третпат притиснете го копчето за **MANUAL CONTROL (РАЧНО КОНТРОЛИРАЊЕ)** за да ја исклучите единицата.
6. Затворете ја предната плоча.



Предупредување

Рачното копче е наменето само за тестирање и итно управување. Не користете ја оваа функција освен ако далечинскиот управувач е изгубено и ако е апсолутно неопходно. За да се вратите на редовно работење, користете го далечинскиот управувач за да ја активирате единицата.

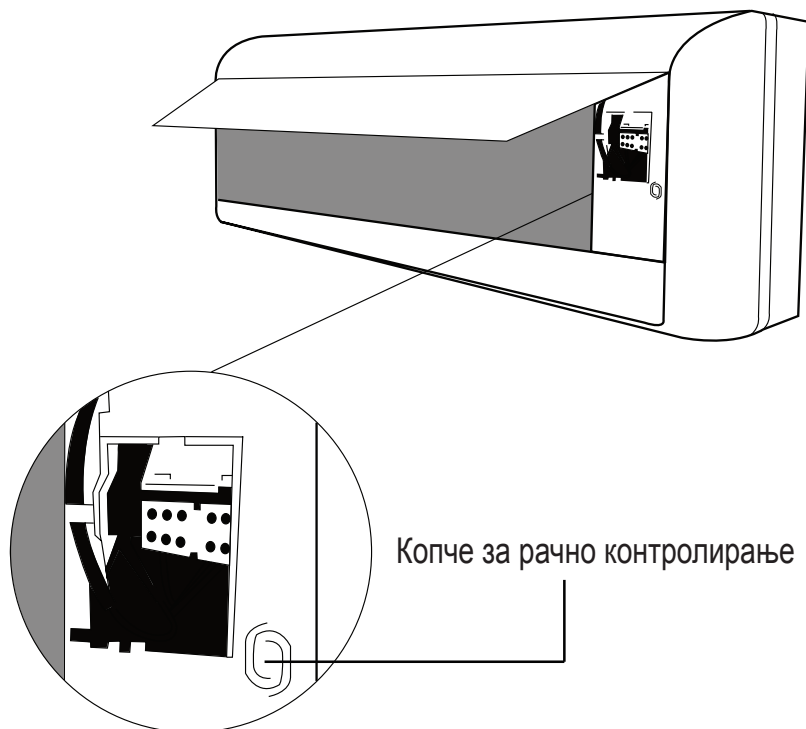

4 Нега и одржување

4.1 Чистење на внатрешната единица



Пред чистењето или одржувањето

Секогаш исклучувајте го системот за климатизација и прекинувајте го напојувањето пред чистењето или одржувањето.



Предупредување

Користете само мека, сува крпа за бришење на единицата. Ако единицата е особено валкана, може да употребите крпа натопена во топла вода за да ја избришете.

- **Не** користете хемикалии или хемиски третирани крпи за чистење на единицата.
- **Не** користете бензен, разредувач на бои, прашок за полирање или други растворувачи за чистење на единицата. Тие може да предизвикаат пластичната површина да напукне или да се деформира.
- **Не** користете вода пожешка од 40 °C за чистење на предната плоча. Тоа може да предизвика плочата да се деформира или да ја изгуби бојата.

4.2 Чистење на филтерот за воздух

Затнатиот клима-уред може да ја намали ефикасноста на ладењето на вашата единица, а исто така може да биде штетен за вашето здравје. Не заборавајте да го чистите филтерот еднаш на секои две недели.

1. Поткренете ја предната плоча на внатрешната единица.
2. Цврсто фатете го јазичето на крајот на филтерот, поткренете го, а потоа повлечете го кон себе.
3. Сега извлечете го филтерот.
4. Ако вашиот филтер има мал филтер за освежување на воздухот, откачете го од поголемиот филтер. Исчистете го ваквиот филтер за освежување на воздухот со рачна правосмукалка.
5. Исчистете го големиот филтер за воздух со топла вода со сапуница. Гледајте да користите благ детергент.
6. Исплакнете го филтерот со чиста вода, а потоа истресете го вишокот вода.
7. Исушете го на ладно, суво место и воздржете се од изложување на директна сончева светлина.
8. Кога ќе биде сув, повторно прикачете го филтерот за освежување на воздухот за поголемиот филтер, а потоа лизнете го назад во внатрешната единица.
9. Затворете ја предната плоча на внатрешната единица.

4 Нега и одржување

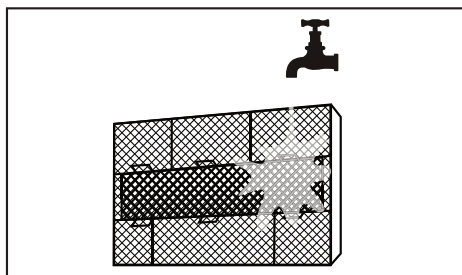
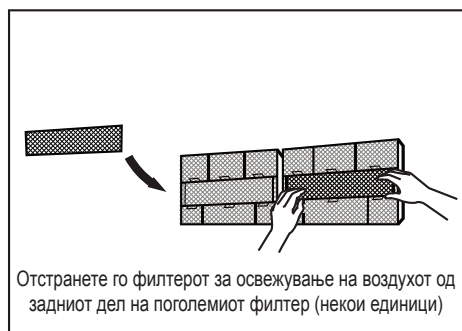
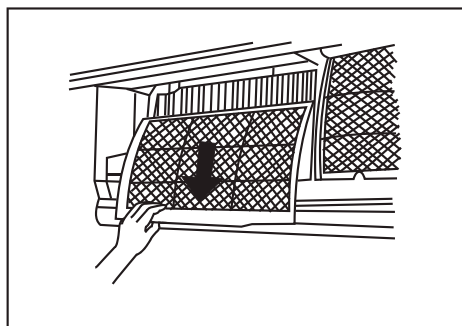
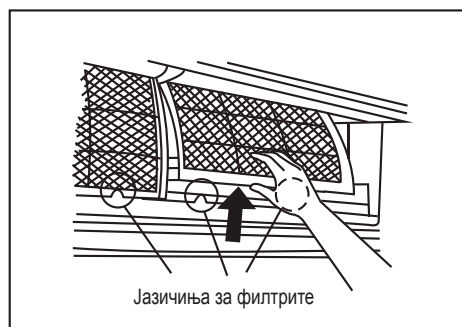

Предупредување

Не допирајте го филтерот за освежување на воздухот (плазма) најмалку 10 минути по исклучувањето на единицата.

4 Нега и одржување



Предупредување

- Пред менување на филтерот или чистење на единицата, исклучете ја и прекинете и го напојувањето.
- При отстранување на филтерот, не допирајте ги металните делови во единицата. Острите метални рабови може да ве исечат.
- Не користете вода за чистење во внатрешноста на внатрешната единица. Тоа може да ја уништи изолацијата и да предизвика струен удар.
- Не изложувајте го филтерот на директна сончева светлина при сушење. Тоа може да го собере филтерот.

4.3 Потсетници за филтер за воздух (по избор)

4.3.1 Потсетник за чистење на филтерот за воздух

По 240 часа употреба, прозорецот на екранот на внатрешната единица ќе трепне „CL“. Ова е потсетник за да го исчистите филтерот. По 15 секунди, единицата ќе се врати на претходниот приказ.

За да го ресетирате потсетникот, притиснете го копчето **LED (ЛЕД)** на далечинскиот управувач 4 пати или притиснете го копчето **MANUAL CONTROL (РАЧНО КОНТРОЛИРАЊЕ)** 3 пати. Ако не го ресетирате потсетникот, индикаторот „CL“ повторно ќе трепне кога ќе ја рестартирате единицата.

4.3.2 Потсетник за замена на филтерот за воздух

По 2880 часа употреба, прозорецот на екранот на внатрешната единица ќе трепне „nF“. Ова е потсетник за да го замените филтерот. По 15 секунди, единицата ќе се врати на претходниот приказ.

За да го ресетирате потсетникот, притиснете го копчето **LED (ЛЕД)** на далечинскиот управувач 4 пати или притиснете го копчето **MANUAL CONTROL (РАЧНО КОНТРОЛИРАЊЕ)** 3 пати. Ако не го ресетирате потсетникот, индикаторот „nF“ повторно ќе трепне кога ќе ја рестартирате единицата.



Предупредување

- Секое одржување и чистење на надворешната единица треба да го врши овластен застапник или лиценциран сервисер.
- Сите поправки на единицата треба да ги врши овластен застапник или лиценциран сервисер.

4 Нега и одржување

4.4 Одржување – долги периоди без употреба

Ако планирате да не го користите клима-уредот подолг временски период, направете го следново:

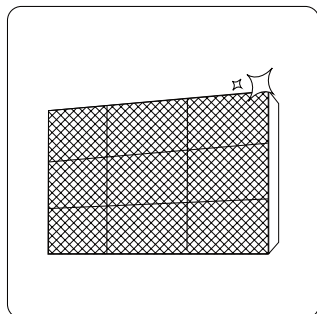

Исчистете ги сите филтри

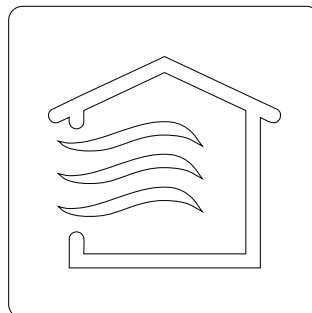

Вклучете ја функцијата FAN (ВЕНТИЛАТОР)
додека единицата не се исуши целосно



Исклучете ја единицата и прекинете го
напојувањето

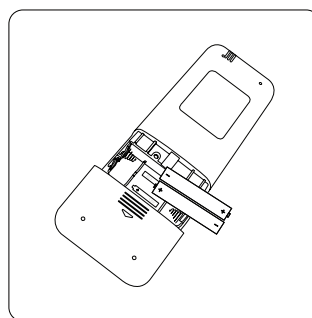

Отстранете ги батериите од далечинскиот
управувач

4 Нега и одржување

4.5 Одржување – проверка пред почеток на сезоната

По долги периоди без употреба или пред периоди на честа употреба, направете го следново:

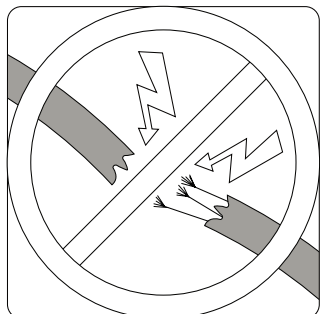

Проверете дали има оштетени жици

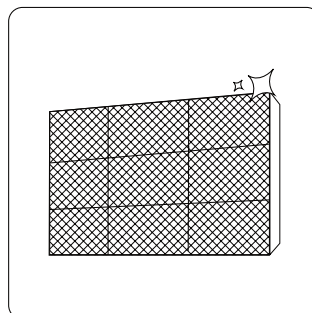

Исчистете ги сите филтри



Проверете дали протекува од некаде

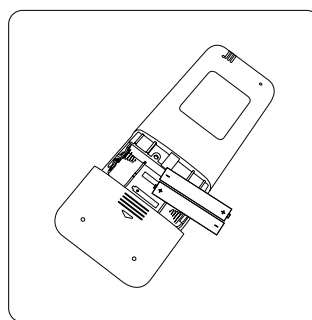

Заменете ги батериите

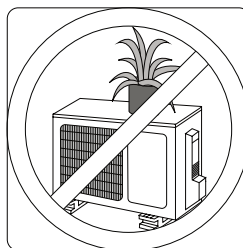
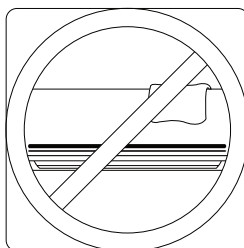

Уверете се дека ништо не ги блокира сите доводи и одводи за воздух

5 Решавање проблеми



Безбедносни мерки на претпазливост

Ако се случи НЕКОЈА од следниве состојби, веднаш исклучете ја единицата!

- Кабелот за напојување е оштетен или невообичаено топол
- Чувствувате миризба на запалено
- Единицата испушта гласни или невообичаени звуци
- Осигурувачот прегорува или склопката често паѓа
- Вода или други предмети паѓаат во или надвор од единицата

Не обидувајте се сами да ги поправите! Веднаш контактирајте со овластениот сервисер!

5.1 Вообичаени проблеми

Следниве проблеми не се дефект и во повеќето ситуации нема да бараат поправки.

Проблем	Можни причини
Единицата не се вклучува кога го притискате копчето ON/OFF (ВКЛУЧУВАЊЕ/ ИСКЛУЧУВАЊЕ)	Единицата има 3-минутна заштитна функција која спречува преоптоварување. Единицата не може да се рестартира три минути откако била исклучена.
Единицата се менува од режимот COOL/ HEAT (ЛАДЕЊЕ/ ГРЕЕЊЕ) во режимот FAN (ВЕНТИЛАТОР)	Единицата може да си го промени поставувањето за да спречи на неа да се формира мраз. Штом ќе се зголеми температурата, единицата повторно ќе почне да работи во претходно избраниот режим.
	Постигната е поставената температура, при што единицата го исклучува компресорот. Единицата ќе продолжи да работи кога температурата повторно ќе варира.
Внатрешната единица испушта бела магла	Во влажни региони, големата температурна разлика помеѓу воздухот во просторијата и климатизираниот воздух може да предизвика бела магла.
И внатрешните и надворешните единици испуштаат бела магла	Кога единицата ќе се рестартира во режимот HEAT (ГРЕЕЊЕ) по одмрзнувањето, може да се испушти бела магла поради влагата создадена од процесот на одмрзнување.
Внатрешната единица прави звуци	Може да се појави звук на дување кога перката ја ресетира својата положба.
	Може да се појави звук на чкрипење откако единицата работела во режим HEAT (ГРЕЕЊЕ) поради ширење и стеснување на пластичните делови на единицата.

5 Решавање проблеми

Проблем	Можни причини
И внатрешната единица и надворешната единица прават звуци	Слаб звук на шиштење за време на работењето: ова е нормално и предизвикано од гасот за ладење што тече низ внатрешната и надворешната единица.
	Слаб звук на шиштење кога системот стартува, само што престанал да работи или се одмрзнува: оваа бучава е нормална и предизвикана од гасот за ладење што запира или ја менува насоката.
	Звук на чкрипење: нормалното ширење и стеснување на пластичните и металните делови предизвикано од промените на температурата за време на работењето може да предизвика звуци на чкрипење.
Надворешната единица прави звуци	Единицата ќе прави различни звуци врз основа на нејзиниот моментален режим на работење.
Се испушта прашина или од внатрешната или од надворешната единица	Единицата може да акумулира прашина при подолги периоди без употреба и истата ќе се испушти при вклучувањето на единицата. Ова може да се ублажи со покривање на единицата за време на долги периоди на неактивност.
Единицата испушта непријатна миризба	Единицата може да ги апсорбира миризбите од околината (како на пример мебелот, готвењето, цигарите итн.) и истите ќе се испуштат при работата.
	Филтрите на единицата станале мувлосани и треба да се исчистат.
Вентилаторот на надворешната единица не работи	За време на работењето, брзината на вентилаторот се контролира за да се оптимизира работата на производот.
Работењето е непостојано, непредвидливо или единицата не реагира	Пречките од репетиторите за мобилните телефони и оддалечените засилувачи може да предизвикаат дефект на единицата. Во таков случај, обидете се со следново: <ul style="list-style-type: none"> • Исклучете го напојувањето, а потоа повторно поврзете го. • Притиснете го копчето ON/OFF (ВКЛУЧУВАЊЕ/ИСКЛУЧУВАЊЕ) на далечинскиот управувач за да се рестартира работењето.



Забелешка: Ако проблемот продолжува, контактирајте со локалниот застапник или со најблискиот центар за грижа на потрошувачи. Дајте им детален опис на дефектот на единицата, како и бројот на вашиот модел.

5 Решавање проблеми

5.2 Решавање проблеми

Кога ќе се појават проблеми, проверете ги следниве нешта пред да контактирате со фирмата за поправки.

Проблем	Можни причини	Решение
Слаби изведба при ладење	Поставката за температура може да биде повисока од собната температура	Намалете ја поставката за температура
	Разменуваачот на топлина на внатрешната или надворешната единица е валкан	Исчистете го разменуваачот на топлина
	Филтерот за воздух е валкан	Отстранете го филтерот и исчистете го според упатствата
	Доводот или одводот за воздух на единицата е блокиран	Исклучете ја единицата, отстранете ја пречката и повторно вклучете ја единицата
	Вратите и прозорците се отворени	Уверете се дека сите врати и прозорци се затворени додека работи единицата
	Се создава прекумерна топлина од сончевата светлина	Затворете ги прозорците и завесите во периоди на висока топлина или силна сончева светлост
	Премногу извори на топлина во просторијата (луѓе, компјутери, електроника итн.)	Намалете ја количината на извори на топлина
	Ниско ниво на средството за ладење заради протекување или долгорочна употреба	Проверете дали протекува од некаде, запечатете повторно ако е потребно и дополнете го средството за ладење
Единицата не работи	Активирана е функцијата SILENCE (ТИШИНА)(изборна функција)	Функцијата SILENCE (ТИШИНА) може да ја намали изведбата на производот со намалување на работната фреквенција. Исклучете ја функцијата SILENCE (ТИШИНА).
	Прекин во напојувањето со струја	Почекајте да се врати струјата
	Струјата е исклучена	Вклучете ја струјата
	Осигурувачот е прегорен	Заменете го осигурувачот
	Батериите на далечинскиот управувач се испразнети	Заменете ги батериите
	Активирана е 3-минутната заштита на единицата	Почекајте три минути по рестартирањето на единицата
Активиран е тајмерот	Исклучете го тајмерот	

5 Решавање проблеми

Проблем	Можни причини	Решение
Единицата често стартува и застанува	Во системот има премногу или премалку средство за ладење	Проверете дали протекува од некаде и дополнете го системот со средство за ладење.
	Во системот има навлезено некомп्रेसибилан гас или влага.	Испразнете го и повторно наполнете го системот со средство за ладење
	Компресорот е скршен	Заменете го компресорот
	Напонот е премногу висок или премногу низок	Инсталирајте маностат за да го регулирате напонот
Слаба изведба при греење	Надворешната температура е екстремно ниска	Користете помошен уред за греење
	Низ вратите и прозорците влегува ладен воздух	Уверете се дека сите врати и прозорци се затворени за време на употребата
	Ниско ниво на средството за ладење заради протекување или долгорочна употреба	Проверете дали протекува од некаде, запечатете повторно ако е потребно и дополнете го средството за ладење
Показните светилки продолжуваат да трепкаат	<p>Единицата може да престане да работи или да продолжи да функционира безбедно. Ако показните светилки продолжуваат да трепкаат или се појавуваат кодови за грешка, почекајте околу 10 минути. Проблемот можеби ќе се реши сам од себе.</p> <p>Ако не, исклучете го напојувањето, а потоа повторно поврзете го. Вклучете ја единицата.</p> <p>Ако проблемот продолжува, исклучете го напојувањето и контактирајте го најблискиот центар за грижа на потрошувачите.</p>	
Во прозорецот на екранот на внатрешната единица се појавува код за грешка: <ul style="list-style-type: none"> • E0, E1, E2... • P1, P2, P3... • F1, F2, F3... 		



Забелешка: Ако вашиот проблем продолжува откако сте ги направиле проверките и дијагностицирањето погоре, веднаш исклучете ја единицата и контактирајте со овластениот сервисен центар.

Овој апарат содржи средство за ладење и други потенцијално опасни материјали. При отстранувањето на овој апарат во отпад, законот бара посебно собирање и третман. **Не** отстранувајте го овој производ како отпад од домаќинството или несортиран комунален отпад.

При отстранувањето на овој апарат во отпад, ги имате следните опции:

- Отстранете го апаратот во определениот општински објект за собирање електронски отпад.
- Кога купувате нов апарат, продавачот ќе го земе стариот апарат без надомест.
- Производителот ќе го земе стариот апарат без надомест.
- Продајте им го апаратот на сертифицирани трговци со старо железо.



Посебно известување

Отстранувањето на овој апарат во шума или во друга природна околина го загрозува вашето здравје и е лошо за животната средина. Опасните супстанции може да протечат во подземните води и да навлезат во синџирот на исхрана.

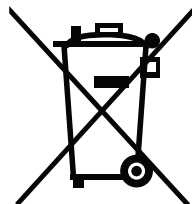

7 Спецификација

Број на модел	BBVCM 090/ BBVCM 091	BBVCM 120/ BBVCM 121	BBVCM 180/ BBVCM 181	BBVCM 240/ BBVCM 241
Вкупна количина на средство за ладење (g)	800	950	1350	2000
Климатска класа	T1	T1	T1	T1
Тип греење	Топлотна пумпа	Топлотна пумпа	Топлотна пумпа	Топлотна пумпа
Главна изведба				
Капацитет на ладење (Btu/h)	8870 (Pdesign C)	11940 (Pdesign C)	17400 (Pdesign C)	23540 (Pdesign C)
Капацитет на ладење (W)	2600 (Pdesign C)	3500 (Pdesign C)	5100 (Pdesign C)	6900 (Pdesign C)
Капацитет на греење(Btu/h)	8530 (Pdesign H)	9550 (Pdesign H)	13650 (Pdesign H)	18080 (Pdesign H)
Капацитет на греење(W)	2500 (Pdesign H)	2800 (Pdesign H)	4000 (Pdesign H)	5300 (Pdesign H)
SEER/AEER/Тежина EER (W/W)	6.1 (SEER, EU)	6.1 (SEER, EU)	6.1 (SEER, EU)	6.1 (SEER, EU)
SCOP/ACOP/Тежина EER (W/W)	4.1 (SCOP, EU)	4.1 (SCOP, EU)	4.1 (SCOP, EU)	4.0 (SCOP, EU)
Напон/Фреквенција (V/Hz)	220-240V~ 50Hz, 1Ph	220-240V~ 50Hz, 1Ph	220-240V~ 50Hz, 1Ph	220-240V~ 50Hz, 1Ph
Номинална влезна моќност (W)	2075	2200	2550	3700
Номинална влезна струја (A)	9,5	10	11,5	17
Пречник на цевката за висок притисок (mm)	Ø 6,35 (1/4")	Ø 6,35 (1/4")	Ø 6,35 (1/4")	Ø 9,52 (3/8")
Пречник на цевката за низок притисок (mm)	Ø 9.52 (3/8")	Ø 9.52 (3/8")	Ø 12,7 (1/2")	Ø 15,9 (5/8")
Логистички податоци				
Внатрешна единица (ШxВxД)mm	752x291x218	832x297x223	994x319x251	1119x336x259
Надворешна единица (ШxВxД)mm	770x300x555	800x333x554	800x333x554	845x363x702
Нето тежина на внатрешната единица (kg)	8,5	9,5	12	14,5
Нето тежина на надворешната единица (kg)	27	29	38	51

Произведено од Arcelik A.S. Karaagac Cd. No:2-6 34445 Sutluce, Beyoglu, Istanbul, Turkey

